

Orbitool

EXPERT EN MATERIEL INDUSTRIEL

CATALOGUE LOCATION

SOUDEGE
ORBITAL



SOUDEGE
TRADITIONNEL

SOUDEGE TIG
SOUDEGE MIG
SOUDEGE ARC
INNERSHIELD



SOUDEGE
PLASTIQUE

INFRA-ROUGE
BOUT A BOUT
PAR EMBOITURE
ELECTRO SOUDABLE



BRASAGE &
OXYCOUPAGE



CONTROLES &
MESURES

INSPECTION
MESURES GAZ
MESURES PHYSIQUES &
ENVIRONNEMENTALES



USINAGE DE
TUBE



OUTILLAGES

A MAIN
ELECTRIQUES
PNEUMATIQUE & HYDRAULIQUE
MACHINE OUTILS
ACCESSOIRES DE CHANTIER



MACHINES &
EQUIPEMENTS

ELECTRICITE
AIR
EAU & LIQUIDES



LEVAGE



(+33) 04 76 96 48 85

contact@orbitool.fr

Orbitool

ORBITOOL, LEADER FRANCAIS DU SOUDAGE ORBITAL

Orbitool

Plus de 20 ans d'expertise dans le service aux professionnels de l'industrie !

Avec notre spécialisation dans le matériel industriel, nous vous proposons un vaste choix de fournitures et de services adaptés à vos domaines d'applications :

Tuyauterie de précision & Robotique

Ultra Haute Pureté
Industrie pharmaceutiques, biotechnologies, cosmétiques

Energies vertes

Hydrogène
Eolien
Photovoltaïque

Nucléaire

Applications nucléaires civiles
Recherche

Chantiers navals

Semi-conducteurs & Electronique

Composants gaz et autre domaines d'Ultra Haute Pureté

Aéronautique et spatial

Industrie lourde

Chimie et pétro-chimie, agro alimentaire

Tuyauterie, chaudronnerie, métallurgie

LOCATION DE MATERIEL INDUSTRIEL

P.4-29

Retrouvez dans ce catalogue nos références les plus demandées, disponibles à la location, classées par chapitres (sommaire sur page de couverture)

P.30



NEGOCE EN ACCESSOIRES ET FOURNITURES INDUSTRIELLES

Un besoin ? Vous demandez, on trouve ! Nous nous appuyons sur notre réseau de fabricants pour l'approvisionnement en outillage, quincailleries, visseries, consommables, équipements de protections individuelles. Notre stock est géré à flux tendu.

P.32



ATELIER DE REPARATION / SAV

Chez Orbitool, tous nos techniciens sont des professionnels formés régulièrement à l'entretien de l'ensemble de notre parc machine. Mais l'équipe dédiée au soudage orbital constitue le véritable facteur de différenciation auprès de nos clients, grâce sa grande maîtrise du diagnostic et du dépannage des générateurs et des têtes de soudage orbitales.

P.33



METROLOGIE / ETALONNAGE

Notre service métrologie prend en charge vos équipements pour effectuer le calibrage directement en interne ou par un laboratoire agréé partenaire.



(+33) 04 76 96 48 85

contact@orbitool.fr

- Marques reconnues
- Transport Express (24/48H)
- Pas de contrainte de durée à la location
- Matériel systématiquement révisé et contrôlé avant départ

Un tarif unique : le tarif mensuel

Location de 1 à 7 jours	Forfait 46% du tarif mensuel
Location de 1 à 16 jours	Forfait 66% du tarif mensuel
Location de 1 à 21 jours	Forfait 83% du tarif mensuel
Location supérieures à 21 jours	Tarif mensuel au prorata du nombre de jours réels

LA DUREE & NOS FORFAITS

Au départ de location

- L'équipement a été révisé et testé par notre service technique.
- Il est accompagné de ses accessoires indispensables pour une mise en route dès la livraison (câbles, liquide de refroidissement...)
- A la demande : certificat d'étalonnage, consommables supplémentaires (lames...)

Au retour de location

- Un rendu de location est systématiquement établi.
- Le rendu de location acte la fin de location et permet de déterminer la durée effective et le forfait applicable.

Si je rencontre un imprévu, est-il possible de réduire ou prolonger la durée de location ?

Chez Orbitool, les contrats de location sont par défaut à durée indéterminée, c'est vous qui décidez quand rendre le matériel. Lors du retour effectif, vous bénéficiez automatiquement du forfait le plus avantageux correspondant à la durée réelle de location.

Comment réserver un matériel en location ?

La réservation s'effectue par téléphone ou par mail : consultez nous pour déterminer ensemble l'équipement le plus adapté à vos besoins et connaître les disponibilités.

Dois-je verser une caution pour louer du matériel ?

Il n'y a pas de caution à verser, en revanche pour les nouvelles affaires un paiement sur facture pro-forma peut vous être demandé.

TRANSPORT EXPRESS 24/48H FRANCE ENTIERE

Le service Orbitool : pour des délais plus rapides, des solutions d'urgence peuvent être déployées (étude au cas par cas).

Il est aussi possible de venir récupérer et ramener le matériel réservé directement à l'agence. L'ensemble de notre gamme est en commande directe, soit plus de 150 000 articles au total, tout domaine d'activités confondues.



Orbitool

SOUDAGE ORBITAL TIG



Générateur Orbitalum Orbimat 180SW

Le soudage orbital est un procédé automatisé où l'électrode tourne autour du tube afin de réaliser une soudure régulière et répétable.

Il s'agit d'un procédé fréquemment rencontré dans les domaines pharmaceutiques et semi-conducteurs notamment. Il garantit une qualité constante, réduit les défauts et améliore la productivité.

Chez Orbitool, nous vous proposons une gamme complète d'équipements Orbitalum, Swagelok, Axxair, Polysoude et Arc Machine (AMI). Vous y retrouverez des **têtes de soudage à chambre fermées**, c'est à dire qui entourent complètement le tube et offre une protection optimale du bain de fusion : un choix idéal pour les petits diamètres et les fortes exigences de qualité. Mais également des **têtes ouvertes** : celles ci sont utilisées pour les diamètres plus importants, elles sont plus flexible mais plus sensibles aux réglages et à l'environnement extérieur.



▲ Générateur Orbitalum MobileWelder OC+ avec refroidisseur Orbicool



» GÉNÉRATEUR DE SOUDAGE ORBITALUM

ORBIMAT 180 SW & ORBIMAT 180 SW PLUS
ORBIMAT 300 SW
MOBILEWELDER OC+



» ACCESSOIRES ORBITALUM

BLOC DE FIXATION OW12
BLOC DE FIXATION OW17
BLOC DE FIXATION OW25GC
DEPORT DE TUNGSTENE
RALLONGE FAISCEAU TETE / GÉNÉRATEUR
LECTEUR DE CODE-BARRES / QR CODE
TORCHE MANUELLE TIG MW REFROIDIE AU GAZ
CLE USB WLAN



» COQUILLES DE SERRAGE ORBITALUM

MORS ORBITALUM POUR TÊTE OW12 DIAM 3 À 12,7 MM
CASSETTES ORBITALUM OW12 DIAM 3 A 12.7 MM
MORS ORBITALUM POUR TÊTE OW19 DIAM 3 À 19,05 MM (1X6)
MORS ORBITALUM POUR TÊTE OW19HD DIAM 3 À 19,05 MM (1X4)
MORS ORBITALUM POUR TÊTE OW38S DIAM 3 À 38,10 MM
MORS ORBITALUM POUR TÊTE OWX 1.5 DIAM 3 À 38,10 MM
MORS ORBITALUM POUR TÊTE OW76S DIAM 6 À 76,30 MM
MORS ORBITALUM POUR TÊTE OWX 3.0 DIAM 6 À 77 MM
MORS ORBITALUM POUR TÊTE OW115S DIAM 20 À 115 MM
MORS ORBITALUM POUR TÊTE OWX 4.5 DIAM 20 À 115 MM
MORS ORBITALUM POUR TÊTE OW170 DIAM 50 À 170 MM



▲ Générateur Polysoude P4-4

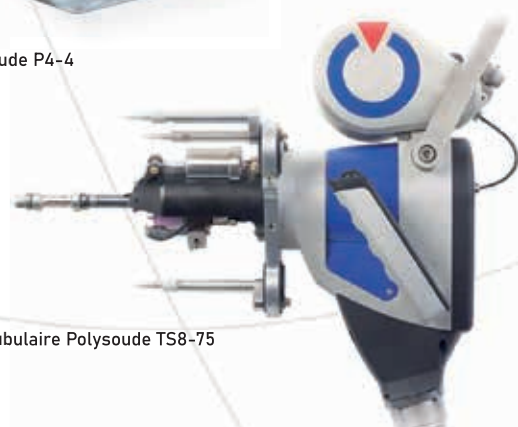

► Tête pour plaque tubulaire Polysoude TS8-75



Eclairage interne LED

Gyroscope

Tête fermée Orbitalum OWX 3.0

Ecran de contrôle intégré

» TÊTE DE SOUDAGE ORBITALUM

TÊTE DE SOUDAGE ORBITAL FERMÉE ORBITALUM OW12
 TÊTE DE SOUDAGE ORBITAL FERMÉE ORBITALUM OW17
 TÊTE DE SOUDAGE ORBITAL FERMÉE ORBITALUM OW25GC
 TÊTE DE SOUDAGE ORBITAL FERMÉE ORBITALUM OW19 & OW19HD
 TÊTE DE SOUDAGE ORBITAL FERMÉE ORBITALUM OW38S
 TÊTE DE SOUDAGE ORBITAL FERMÉE ORBITALUM OWX 1.5
 TÊTE DE SOUDAGE ORBITAL FERMÉE ORBITALUM OW76S
 TÊTE DE SOUDAGE ORBITAL FERMÉE ORBITALUM OWX 3.0
 TÊTE DE SOUDAGE ORBITAL FERMÉE ORBITALUM OW115S
 TÊTE DE SOUDAGE ORBITAL FERMÉE ORBITALUM OWX 4.5
 TÊTE DE SOUDAGE ORBITAL FERMÉE ORBITALUM OW170
 TÊTE DE SOUDAGE OUVERTE ORBITALUM TP250
 TÊTE DE SOUDAGE OUVERTE ORBITALUM TP400
 TÊTE DE SOUDAGE OUVERTE ORBITALUM TP400 AVC/OSC
 TÊTE DE SOUDAGE OUVERTE ORBITALUM TP600
 TÊTE DE SOUDAGE OUVERTE ORBITALUM TP600 AVC/OSC
 TÊTE DE SOUDAGE OUVERTE ORBITALUM TP1000
 TÊTE DE SOUDAGE OUVERTE ORBITALUM TP1000 AVC/OSC
 TÊTE DE SOUDAGE POUR TUBES SUR PLAQUE TUBULAIRE ORBITALUM P16EVO



Tête ouverte Orbitalum TP400



▲ Générateur Arc Machine 207

» ACCESSOIRES AMI

REFROIDISSEUR AMI 207 CW
 COMMANDE A DISTANCE AMI 207RP / 227RP
 RALLONGE COMMANDE A DISTANCE AMI 207RP / 227RP
 FAISCEAU INTERMEDIAIRE AMI TÊTE DE SOUDAGE A ENCEINTE FERMÉE
 FAISCEAU INTERMEDIAIRE AMI POUR TÊTE DE SOUDAGE OUVERTE
 RALLONGE 15FT AMI POUR TÊTE DE SOUDAGE
 DÉPORTEUR ELECTRODE LONG ET COURT
 CÂBLE MASSE

» GENERATEUR DE SOUDAGE POLYSOUDE

GÉNÉRATEUR DE SOUDAGE POLYSOUDE PS164 & PS164-2
 GÉNÉRATEUR DE SOUDAGE POLYSOUDE P4-4
 GÉNÉRATEUR DE SOUDAGE POLYSOUDE P6-4

» TÊTE DE SOUDAGE POLYSOUDE

TÊTE DE SOUDAGE FERMÉE POLYSOUDE MW40
 TÊTE DE SOUDAGE FERMÉE POLYSOUDE MW65
 TÊTE DE SOUDAGE FERMÉE POLYSOUDE MW115
 TÊTE DE SOUDAGE FERMÉE POLYSOUDE MW170
 TÊTE DE SOUDAGE FERMÉE POLYSOUDE UHP250
 TÊTE DE SOUDAGE FERMÉE POLYSOUDE UHP500
 TÊTE DE SOUDAGE FERMÉE POLYSOUDE UHP1000
 TÊTE DE SOUDAGE FERMÉE POLYSOUDE UHP1025
 TÊTE DE SOUDAGE FERMÉE POLYSOUDE UHP1500
 TÊTE DE SOUDAGE OUVERTE POLYSOUDE MUIV 38 P
 TÊTE DE SOUDAGE OUVERTE POLYSOUDE MUIV 115
 TÊTE DE SOUDAGE OUVERTE POLYSOUDE MUIV 195
 TÊTE DE SOUDAGE OUVERTE POLYSOUDE MUIV 275
 TÊTE DE SOUDAGE TUBES SUR PLAQUE TUBULAIRE POLYSOUDE TS8/75

» COQUILLES DE SERRAGE POLYSOUDE

MORS POLYSOUDE POUR TETE MW40 DIAM 6 A 40 MM
 MORS POLYSOUDE POUR TETE MW65 DIAM 12 A 65 MM
 MORS POLYSOUDE POUR TETE MW115 DIAM 25 A 115 MM
 MORS POLYSOUDE POUR TETE MW170 DIAM 80 A 170 MM
 MORS POLYSOUDE POUR TETE UHP625 DIAM 3 A 17,2 MM

» GENERATEUR DE SOUDAGE AMI

GENERATEUR DE SOUDAGE AMI 205
 GENERATEUR DE SOUDAGE AMI 207
 GENERATEUR DE SOUDAGE AMI 227
 GENERATEUR DE SOUDAGE AMI 307

» TÊTE DE SOUDAGE AMI

TÊTE DE SOUDAGE FERMÉE AMI 9-500
 TÊTE DE SOUDAGE FERMÉE AMI 9-750
 TÊTE DE SOUDAGE FERMÉE AMI 9-1500
 TÊTE DE SOUDAGE FERMÉE AMI 9-2500
 TÊTE DE SOUDAGE FERMÉE AMI 9-3500
 TÊTE DE SOUDAGE FERMÉE AMI 9-4500
 TÊTE DE SOUDAGE EXTRA PLATE FERMÉE AMI 8-2000
 TÊTE DE SOUDAGE EXTRA PLATE FERMÉE AMI 8-4000
 TÊTE DE SOUDAGE OUVERTE AMI M81-C
 TÊTE DE SOUDAGE OUVERTE AMI M15
 TÊTE DE SOUDAGE POUR TUBES SUR PLAQUE TUBULAIRE AMI M96

» COQUILLES DE SERRAGE AMI

CASSETTE AMI POUR TÊTE 9-500 DIAM 2,36 A 12,7 MM
 MORS AMI POUR TÊTE 9-750 DIAM 3,17 A 19,05 MM
 MORS AMI POUR TÊTE 9-1500 DIAM 6,35 A 38,1 MM
 MORS AMI POUR TÊTE 9-2500 DIAM 19,05 A 63,5 MM
 MORS AMI POUR TÊTE 9-3500 DIAM 25,4 A 88,9 MM
 MORS AMI POUR TÊTE 9-4500 DIAM 38,1 A 114,3 MM
 MORS AMI POUR TÊTE 8-2000 DIAM 6,35 A 50,8 MM
 MORS AMI POUR TÊTE 8-4000 DIAM 12,7 A 101,6 MM
 BAGUE DE GUIDAGE AMI POUR TÊTE M81-C DIAM 21 A 140 MM

» ACCESSOIRES POLYSOUDE

COMMANDE À DISTANCE
 RALLONGE 15M POLYSOUDE POUR TÊTE DE SOUDAGE
 DÉPORTEUR ÉLECTRODE LONG ET COURT
 CÂBLE MASSE

► Tête ouverte AMI Model 15

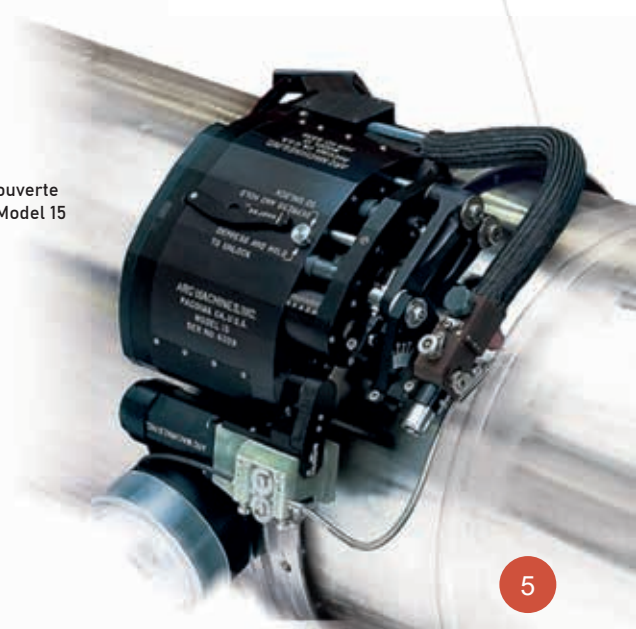

Orbitool

SOUDAGE ORBITAL TIG



Micro-tête Orbitalum Orbiweld 12

» GENERATEUR DE SOUDAGE SWAGELOK

GÉNÉRATEUR DE SOUDAGE SWAGELOK M100
GÉNÉRATEUR DE SOUDAGE SWAGELOK M200



» TÊTE DE SOUDAGE SWAGELOK

TÊTE DE SOUDAGE FERMÉE SWAGELOK 5H
TÊTE DE SOUDAGE FERMÉE SWAGELOK 10H
TÊTE DE SOUDAGE FERMÉE SWAGELOK 20H
MICRO-TÊTE DE SOUDAGE FERMÉE SWAGELOK 4-MRH
MICRO-TÊTE DE SOUDAGE FERMÉE SWAGELOK 8-MRH



▲ Générateur Swagelok M200

En option



Adaptateur M100-M200

En option



Plaque latérale Type 1

▲ Tête Swagelok 5H

En option



Plaque latérale Type 1 EX

En option



Plaque latérale Type 2

En option



Plaque latérale Type 3

En option



Plaque latérale Valve

» COQUILLES DE SERRAGE SWAGELOK

MORS SWAGELOK POUR TÊTE 5H DIAM 3 A 17,3 MM
MORS SWAGELOK POUR TÊTE 10H DIAM 6 A 25,4 MM
MORS SWAGELOK POUR TÊTE 20H DIAM 12 A 52 MM
CASSETTES SWAGELOK POUR TÊTE 4-MRH DIAM 1,6 A 6,35 MM
CASSETTES SWAGELOK POUR TÊTE 8-MRH DIAM 3 A 12,7 MM



» ACCESSOIRES SWAGELOK

BLOC DE FIXATION 5H / 10H / 20H
CALE DE CENTRAGE
DISPOSITIF DE REGLAGE TUNGSTENE
ADAPTATEUR SWAGELOK M100 VERS M200
FAISCEAU RALLONGE SWAGELOK
TÊTE FLEXIBLE POUR SWAGELOK 4-MRH



► Mécanisme de serrage en trois parties. Aucune pièce ne dépasse du contour de la tête, même en position ouverte.



Micro-tête Swagelok 8-MRH

Micro-tête Orbitalum OW19

▲ Kit de conversion vers OW19HD : Système de serrage traditionnel

» GENERATEUR DE SOUDAGE AXXAIR

SAXX-201
SAXX-210
SAXX-300



» TÊTE DE SOUDAGE AXXAIR

TÊTE DE SOUDAGE FERMÉE AXXAIR SATFX-52
TÊTE DE SOUDAGE FERMÉE AXXAIR SATFX-76
TÊTE DE SOUDAGE FERMÉE AXXAIR SATFX-115
TÊTE DE SOUDAGE FERMÉE AXXAIR SATFX-170
TÊTE DE SOUDAGE FERMÉE AXXAIR X-500
TÊTE DE SOUDAGE FERMÉE AXXAIR X750
TÊTE DE SOUDAGE FERMÉE MICROFIT AXXAIR SAMX-17
TÊTE DE SOUDAGE FERMÉE MICROFIT AXXAIR SAMX-25
TÊTE DE SOUDAGE OUVERTE AXXAIR SATO-40E4x
TÊTE DE SOUDAGE OUVERTE AXXAIR SATO-80E4x
TÊTE DE SOUDAGE OUVERTE AXXAIR SATO-115E4x
TÊTE DE SOUDAGE OUVERTE AXXAIR SATO-170E4x
TÊTE DE SOUDAGE OUVERTE AXXAIR SATO-220E4x
TÊTE DE SOUDAGE POUR TUBES SUR PLAQUE TUBULAIRE AXXAIR SATP-80X



» COQUILLES DE SERRAGE AXXAIR

MORS AXXAIR POUR TÊTE SATFX-52 DIAM 6 À 52 MM
MORS AXXAIR POUR TÊTE SATFX-76 DIAM 6 À 77 MM
MORS AXXAIR POUR TÊTE SATFX-115 DIAM 12 À 115 MM
MORS AXXAIR POUR TÊTE SATFX-170 DIAM 38 À 170 MM
MORS AXXAIR POUR TÊTE SAMX-17 DIAM 3 À 17,20 MM
MORS AXXAIR POUR TÊTE SAMX-25 DIAM 6 À 25,40 MM



» ACCESSOIRES AXXAIR

TUYAU REPARTITEUR GAZ 1 ENTREE 2 SORTIES
CHARIOT SACG-X200 POUR GENERATEUR SAXX-200
SUPPORT ETABLI MODULE POUR TETE FERMEE SATFX



▲ Générateur Axxair SAXX-201 avec refroidisseur SCOOOL-700 et Tête Axxair SATFX-115

Micro-tête de soudage

Tête de soudage avec bloc de fixation

Swagelok



4-MRH Ø1.6 à 6.35mm 8-MRH Ø3 à 12.7mm 5H Ø3 à 17.3mm 10H Ø6 à 25.4mm 20H Ø12 à 52mm

Tête de soudage fermée

Orbitalum



OW38S Ø3 à 38.10mm OW76S Ø6 à 77mm OW115S Ø20 à 115mm OW170 Ø50 à 170mm

Polysoude



MW40 Ø3 à 38.10mm MW65 Ø6 à 65mm MW115 Ø20 à 115mm MW170 Ø50 à 170mm

Arc Machine



9-1500 Ø6.3 à 38.10mm 9-2500 Ø19 à 63.5mm 9-4500 Ø38.10 à 114.30mm

Axxair



SATFX-52 Ø6 à 52mm SATFX-76 Ø6 à 77mm SATFX-115 Ø12 à 115mm SATFX-170 Ø38 à 170mm



OW12 Ø3 à 12.7mm OW19 Ø3 à 19.05mm



UHP250-2 Ø1.6 à 6.35mm UHP500-2 Ø3 à 12.7mm UHP1500-2 Ø6 à 33.7mm



9-500 Ø2.3 à 12.7mm 9-750 Ø3.2 à 19mm



X-500 Ø3 à 12.7mm X-750 Ø3 à 19.05mm

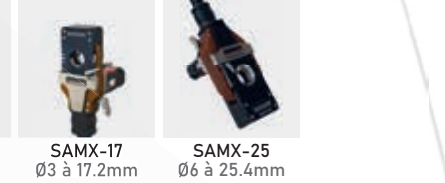
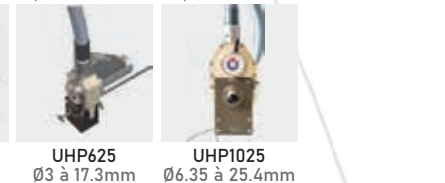

OW17 Ø3 à 17.3mm OW25GC Ø6 à 34mm UHP625 Ø3 à 17.3mm UHP1025 Ø6.35 à 25.4mm SAMX-17 Ø3 à 17.2mm SAMX-25 Ø6 à 25.4mm

» AFFUTEUSE D'ELECTRODES

AFFUTEUSE D'ELECTRODES ORBITALUM ESG+



SOUDAGE TRADITIONNEL TIG-MIG-ARC



Poste TIG 400 CEA MATRIX X

Le soudage TIG est un procédé précis et propre où l'arc est obtenu avec une électrode tungstène et où l'apport se fait séparément si nécessaire. C'est un procédé recommandé pour les pièces fines notamment en inox et aluminium. A noter que la soudure alu nécessite un poste AC/DC.

Le soudage MIG/MAG utilise quant à lui un fil continu qui fond et sert d'apport, idéal pour la fabrication, la carrosserie et les assemblages courants en acier, inox ou alu. Il est toutefois plus sensible au vent et moins précis que le TIG.

Enfin, le soudage à l'arc (appelé aussi électrode enrobée /MMA) consiste à créer un arc avec une électrode consommable. C'est un procédé simple et robuste, moins sensible à l'environnement mais il offre moins de finesse que les autres procédés et nécessite plus de nettoyage en raison de la formation de laitier sur la soudure (dépôt généré par la fusion de l'enrobage de l'électrode).

En option



230V

180A

Refroidisseur

TIG

En option



Chariot

MMA



▲ Poste TIG CEA MATRIX 2200

Torches TIG



Refroidissement	Air	Air	Eau	Eau	Air
Intensité MAX DC	~ 125A	~ 150A	~ 320-350A	~ 250A	~ 200-240A
Intensité MAX AC	~ 95-100A	~ 125-115A	~ 240-250A	~ 180-230A	~ 150-200A
Taux de service (%)	60%	60%	100%	100%	60%
Diamètres électrodes	0.5-1.6mm	0.5-2.4mm	0.5-4mm	0.5-3.2mm	0.5-4mm

Usage	Soudage léger, petites pièces	Polyvalent standard, inox / acier fin-moyen	Forte intensité, pièces épaisses	Bon compromis puissance et usage continu	Torche refroidie par air plus performante que TG17

»POSTE TIG DC

- POSTE TIG 150 SUR BATTERIE FRONIUS ACCUPOCKET
- POSTE TIG 160 CEA RAINBOW
- POSTE TIG 200 FOCUS
- POSTE TIG 220 CEA MATRIX 2200
- POSTE TIG 220 SAF FRO PRESTOTIG
- POSTE TIG 400 CEA MATRIX X
- POSTE TIG 400 TPX LINCOLN
- POSTE TIG 400 DX MILLER DYNASTY



»POSTE TIG AC/DC

- POSTE TIG 220 CEA MATRIX 2200 AC/DC
- POSTE TIG 400 MILLER DYNASTY AC/DC



»SOUDAGE DE GOUJON

- GENERATEUR DE SOUDAGE DE GOUJON (M3 A M8)
- GENERATEUR DE SOUDAGE DE GOUJON (M8 A M22)

▲ Poste Lincoln Innershield FLEXTec 450

»POSTE INNERSHIELD

- POSTE INNERSHIELD DE 400A à 500A

»POSTE ARC AIR

- POSTE ARC AIR DE 500 A 1000A
- POSTE ARC AIR LINCOLN 405SA



► Soudage de goujon NOMARK66



Orbitool étalonne vos postes à souder : voir P.33



380V

400A

TIG

Poste TIG AC/DC MILLER DYNASTY 400DX

»POSTE MIG / SEMI AUTO

- POSTE MIG 200 TREOSTAR 2000 PULSE CEA
- POSTE MIG 255 CONVEX AMP CEA
- POSTE SEMI AUTO 405 QUBOX PULSE CEA
- POSTE SEMI AUTO 445S MIGATRONIC
- POSTE SEMI AUTO 450 XPS MILLER
- POSTE SEMI AUTO 505S POWERTEC LINCOLN

»ACCESSOIRES SOUDAGE TRADITIONNEL

- RALLONGE MASSE + PINCE 20M (35/50/70MM²)
- RALLONGE CABLE ARC 20M (35/50/70MM²)
- RALLONGE TORCHE TIG 20M
- RALLONGE TORCHE ARCAIR 20M
- TUYAU GAZ
- RACCORD GAZ STAUBLI / ALTOP
- TE ARGON
- DEBITLITRE BLINDE ARGON / CO²
- TORCHE ARCAIR 4M + RACCORD
- TORCHE ARCAIR 6M K5000
- TORCHE DE SOUDAGE TIG TG9 / TG17 / TG18 / TG20 / TG26
- TORCHE DE SOUDAGE MIG MB15 / MB25 / MB36 / MB501
- REFROIDISSEUR POSTE TIG
- DEVIDOIR POSTE MIG
- COMMANDE A DISTANCE
- CLAMPS DE SOUDAGE
- BALLON OBTURATEUR
- INERTAGE

»ETUVE DE MAINTIEN

- ETUVE MAGASIN PETIT MODELE 300
- ETUVE MAGASIN MOYEN MODELE 300
- ETUVE PORTATIVE 24V
- ETUVE PORTATIVE 220V
- ETUVE PORTATIVE REGULEE 300

»GROUPE AUTONOME DE SOUDURE

- GROUPE AUTONOME DE SOUDAGE 160A ESSENCE
- GROUPE AUTONOME DE SOUDAGE 180A DIESEL
- GROUPE AUTONOME DE SOUDAGE 180A ESSENCE MPM5
- GROUPE AUTONOME DE SOUDAGE 200A DIESEL
- GROUPE AUTONOME DE SOUDAGE 250A DIESEL TIG/ARC
- GROUPE AUTONOME DE SOUDAGE 250A ESSENCE
- GROUPE AUTONOME DE SOUDAGE 300A ESSENCE 8KW
- GROUPE AUTONOME DE SOUDAGE 400A DIESEL
- COFFRET TIG



Poste MIG CEA QUBOX Pulse

- 380V MIG MAG
- 400A MMA
- TIG

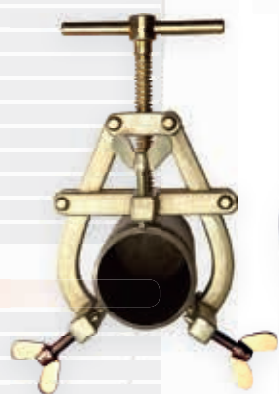

- MIG MAG
- 380V MMA
- 400A TIG

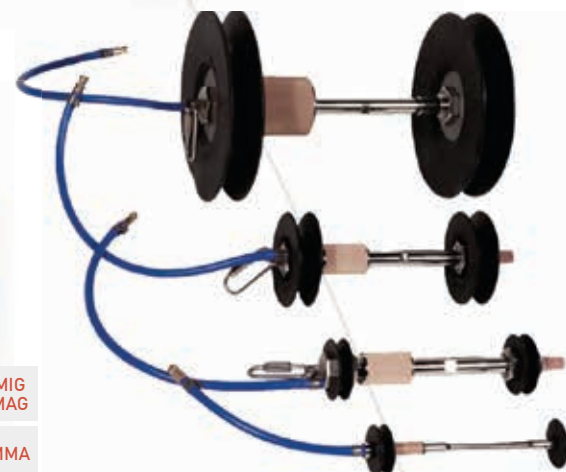

Système d'inertage double

▲ Poste multiprocédé compact CEA CONVEX MOBILE 251 PULSE

▼ Poste MMA sur batterie FRONIUS Accupocket

- 18V
- 140A
- MMA



Torche MIG ERGOPLUS 500



Polyfuseuse GF IR225-M

Notre gamme de polyfuseuse s'adapte à vos besoins de soudure sur des matériaux tels que le PVDF SYGEF (Standard/Plus), ECTFE SYGEF, PP-H PROGEF (Standard/Plus), PP-n, PROGEF Natural, PE100 eco-FIT, PFA et PVC-U. Soudage par emboîture, bout à bout, ou même Infra-rouge et sans cordon ni rainure grâce aux machines BCF plus (WNF) de chez GF+.

» POLYFUSEUSE INFRAROUGE (IR)

POLYFUSEUSE GF IR-63 PLUS ET IR63-M
POLYFUSEUSE GF IR-110 PLUS ET IR110-A
POLYFUSEUSE GF IR-225 PLUS ET IR225-M



▲ Polyfuseuse Infra-rouge GF+ IR63M

En option



Imprimante

» POLYFUSEUSE WNF

POLYFUSEUSE GF WNF PLUS 63



» ELECTRO SOUDABLE

RITMO ELEKTRA
ELECTROSOUDEUSE POUR TUYAUX D'EVACUATION
POLYFUSEUSE CODE BARRE MANCHON ELECTRO SOUDABLE DIAM 0 A 300
POLYFUSEUSE CODE BARRE MANCHON ELECTRO SOUDABLE DIAM 0 A 350
POLYFUSEUSE CODE BARRE MANCHON ELECTRO SOUDABLE DIAM 40 A 110



» RACLEUR DE TUBE

RITMO PS180 ET PS400
GRATTOIR UNIVERSEL DIAM MAX 500MM
RACLEUR TUYAUX FUSIOTHERM GREEN
RACLEUR TUYAUX FUSIOTHERM BLUE



Inclus



Hydraulique

Inclus



Robot + Miroir

▲ Polyfuseuse hydraulique Bout à bout RITMO BASIC 315

» POLYFUSEUSE BOUT A BOUT

POLYFUSEUSE BOUT A BOUT PLL0 D25 A 110
POLYFUSEUSE BOUT A BOUT PL25 D25 A 125
POLYFUSEUSE MINICRON MC110
POLYFUSEUSE BOUT A BOUT P160 D40 A 160 MANUELLE
POLYFUSEUSE BOUT A BOUT GF PS0701 160MM
POLYFUSEUSE BOUT A BOUT 160 SSK REMS D20 A 160
POLYFUSEUSE BOUT A BOUT P200 D40 A 200 MANUELLE
POLYFUSEUSE BOUT A BOUT HYDRAULIQUE COMPACTE D40 A 160
POLYFUSEUSE BOUT A BOUT P250 HYDRAULIQUE D75 A 250
POLYFUSEUSE BOUT A BOUT P315 HYDRAULIQUE D90 A 315
POLYFUSEUSE BOUT A BOUT P315 MANUELLE D90 A 315
POLYFUSEUSE BOUT A BOUT P450 HYDRAULIQUE D90 A 450
POLYFUSEUSE BOUT A BOUT P800 HYDRAULIQUE D710 A 800
POLYFUSEUSE BOUT A BOUT GF1000 HYDRAULIQUE D630 A 1000
POLYFUSEUSE BOUT A BOUT GF1200 HYDRAULIQUE D710 A 1200
POLYFUSEUSE BOUT A BOUT RITMO DELTA 500 D90 A 500
POLYFUSEUSE MIXTE SG 125 / SG 160
POLYFUSEUSE MIXTE SG 250 / SG 315
POLYFUSEUSE IM160 / IM315



» POLYFUSEUSE PAR EMBOITURE

POLYFUSEUSE A EMBOITURE MANUELLE COFFRET 20-30 MM
POLYFUSEUSE A EMBOITURE P75 CHASSIS
POLYFUSEUSE A EMBOITURE HYDRAULIQUE DIAM 300
POLYFUSEUSE A EMBOITURE HYDRAULIQUE PTLLO D20-110
POLYFUSEUSE A EMBOITURE MANUELLE CHASSIS TR110 D20 A 90
POLYFUSEUSE A EMBOITURE MANUELLE REMS COFFRET TR90



» DESOVALISATEUR

DESOVALISATEUR TUBES PE DIAM 20-90MM
DESOVALISATEUR TUBES PE DIAM. 90-200MM



» ECRASE-TUBE

ECRASE TUBE PAR VIS DIAM. MAX 125
ECRASE TUBE HYDRAULIQUE DIAM. MAX 200

» ETUVE PVC

GREENLEE PVC 851





◀ Polyfuseuse GF IM315



Scie plastique Exact PipeCut P400

» EXTRUDEUSE

- DHOLE EXON 2600W-3600W
- LEISTER FUSION 1
- LEISTER WELDPLAST S2
- RIMTO STARGUN SOLO 30



» CHALUMEAU AIR CHAUD

- LEISTER TRIAC ST
- BUSE TETE RONDE (DIAM.10-20MM)
- BUSE K ANGLE INTERIEUR (5-15MM)
- BUSE SOUDURE V (5-12MM)
- BUSE POUR MEMBRANE (20-25MM)



▲ Extrudeuse LEISTER WELDPLAST S2



▲ Polyfuseuse GF WNF PLUS 63

» ACCESSOIRES SOUDAGE PLASTIQUE

- IMPRIMANTE ETIQUETEUSE
- SERVANTES ET ROULEAUX POUR TUYAUX
- SCIE POUR DECOUPE PLASTIQUE
- JEU DE DOUILLE A POLYFUSER M/F
- RAPPROCHEUR SPIDER 63-125MM
- SET OUTILS DE CHANFREINAGE
- COUPE BOURRELET
- COUPE TUBE PLASTIQUE SECATEUR DIAM. MAX 63
- POSITIONNEUR DE BOUCHON
- CLAMP / POSITIONNEUR DE MAINTIEN

» GEO MEMBRANE

- LEISTER UNIPLAN 310
- LEISTER UNIROOF 700
- LEISTER UNIDRIVE 500
- LEISTER VARIANT 700
- LEISTER UNIFLOOR 500
- LEISTER HEMTEK
- LEISTER TWINNY S
- LEISTER GEOSTAR G5
- LEISTER COMET 700
- LEISTER VARIMAT 500



▼ Soudeuse géo-membrane LEISTER UNIROOF 700



Polyfuseuse mixte GF SG160

N'AYEZ PLUS PEUR DE LA DISTANCE

AVEC LA LIVRAISON **Orbitool**

**TOUS VOS ÉQUIPEMENTS.
OÙ VOUS VOULEZ.
QUAND VOUS VOULEZ.**

Livraisons et enlèvements sur site par nos chauffeurs
Envoi par transporteur

France
Europe
Monde*



SOUDAGE BRASAGE & OXYCOUPAGE



Chalumeau GCE X511 Darcut G1



▲ Poste plasma Lincoln Tomahawk 1538



»BOUTEILLE GAZ

- BOUTEILLE OXYGENE B05 - B11
- BOUTEILLE ACETYLENE B05 - B11
- BOUTEILLE ARGON 4,5 B05 - B11
- BOUTEILLE MISON 12 B11

»CHALUMEAU

- CHALUMEAU CHAUFFEUR OX/AD
- CHALUMEAU CHAUFFEUR OX/PROPANE
- CHALUMEAU DECOUPEUR OX/AD
- CHALUMEAU SOUDEUR OX/AD

»CHARIOT

- CHARIOT DECOUPEUR QUICKY MESSER
- CHARIOT MOBILFLAM COMPLET
- CHARIOT PORTE BOUTEILLE B50 GRAND MODELE
- CHARIOT PORTE BOUTEILLE PETIT MODELE
- CHARIOT ROLLERFLAM COMPLET

»MANOMETRES

- ENSEMBLE MANO OX/AD OU PROPANE + TUYAU + AR
- JEU OX/AD BRASAGE COMPLET
- JEU OX/AD DECOUPAGE COMPLET
- JEU OX/AD SOUDAGE COMPLET

»MACHINE OXYCOUPAGE

- SYSTEME DE DECOUPE AUTOMATIQUE DE TUBE

»DECOUPEUR PLASMA

- LINCOLN PLASMA TOMAHAWK 1538
- LINCOLN INVERTEC PC210
- SAF-FRO PLASMAJET 2C

»MICRO PLASMA



► Ensemble OXYFLAMME complet

Orbitool

CONTRÔLES, TESTS, MESURES.



Détecteur de fuite PFEIFFER ASM310



▲ Détecteur de fuite à hélium PFEIFFER ASM340

En option



Pompe auxiliaire

» INSPECTION

CAMERA THERMIQUE THERMACAM B2 FUR
CAMERA THERMIQUE THERMACAM FLIR ISO
COMPTEUR DE PARTICULES LASAIR III 110
DETECTEUR DE FUIITE A HELIUM PFEIFFER ASM310 / ASM340
POMPE A VIDE AUXILIAIRE PFEIFFER HICUBE NEO
DETECTEUR DE FUIITE ALCATEL ASM 100
PISTOLET ASPERGEUR + DETENDEUR
DETECTEURS DE METAUX



ENDOSCOPE VIDEO FIBRE SOUPLE OLYMPUS LG 7.5 DIAM 6MM
ENDOSCOPE GE INSPECT LG 3M DIAM 6MM
ENDOSCOPE GE INSPECT LG 4.5M DIAM 6MM
ENDOSCOPE BIPOL DIAM 5.5MM LG 10M
ENDOSCOPE MINI SEESNAKE 30M/60M DIAM 30
CAMERA D'INSPECTION CA 350 RIDGID DIAM. 6 LG 4M
+ ENROULEUR 10M

SCANNER DE BETON HILTI FERROSCAN
POMPE D'EPREUVE 50 BARS MANUELLE
POMPE D'EPREUVE 100 BARS MANUELLE
POMPE D'EPREUVE 40/60 BARS ELECTRIQUE
POMPE D'EPREUVE 250 BARS PNEUMATIQUE
POMPE D'EPREUVE 400 BARS PNEUMATIQUE
POMPE D'EPREUVE 448 BARS PNEUMATIQUE
POMPE D'EPREUVE 600 BARS PNEUMATIQUE
POMPE D'EPREUVE 875 BARS PNEUMATIQUE
POMPE D'EPREUVE 1500 BARS PNEUMATIQUE
POMPE PRIMAIRE 12M3
POMPE PRIMAIRE 30M3
POMPE PRIMAIRE 60M3
MANOMETRE 0-1000 BARS POUR POMPE A EPREUVE

» MESURES GAZ

DETECTEUR 4 GAZ BW GASALERT MICROCLIP X3
DETECTEUR EX-O2
DETECTEUR H2S
DETECTEUR MULTIGAZ EX-O2-H2S-CO
DETECTEUR DE GAZ CO
MANO DETENDEURS GAZ
MANO DETENDEURS DOUBLE COLONNE
MANOMETRE DIGITAUX A ENREGISTREMENT
MAGNEHELIC
OXYGENOMETRE PPM HANDY PURGE
OXYGENOMETRE ORBITALUM ORBMAX
OXYGENOMETRE SUR BATTERIE PRO OX-100
PANNEAUX DE DISTRIBUTION GAZ
GAS BOOSTER - EPREUVE GAZ
CAMERA ACOUSTIQUE : DETECTEUR DE FUIITE DE GAZ
DEBITMETRE A ULTRASONS TRANSPORT PT878FC (GAZ)



► Manomètre numérique SIKA avec enregistreur

Orbitool étalonne vos appareils de mesure : voir P.33



▼ Gas Booster HASKEL AG-152
Pompe d'épreuve gaz



Pompe d'épreuve électrique REMS E-PUSH2



Caméra d'inspection RIDGID CA350X + enrouleur

» MESURES PHYSIQUES & ENVIRONNEMENTALES

- CLES DYNAMOMETRIQUES
- EXTRACTOMETRE 50KN
- CAPTEUR DE PRESSION 0-20 0-2000 BARS
- CAPTEUR DE PRESSION 0-20 BARS / 0-25 BARS / 0-68 BARS / 0-300 BARS
- COLLIER + CENTREUR + JOINT
- COMPARATEUR + SOCLE MAGNETIQUE
- DEBITMETRE A ULTRASONNS TRANSPORT PT900 (LIQUIDES)
- PESON ELECTRONIQUE 1T/5T/6T/10T/12T/25/50T
- PINCE AMPEREMETRIQUE + OSCILLOSCOPE FLUKE 123
- PINCE AMPEREMETRIQUE ALTERNATIVE
- PINCE AMPEREMETRIQUE COURANT D
- PINCE AMPEREMETRIQUE MULTIMETRE
- FERRITSCOPE
- DUROMETRE
- LUXMETRE
- RUGOSIMETRE
- TACHYMETRE
- SONDE D'HYGROMETRIE
- SONOMETRE 60DB A 116DB
- SYSTEME D'ASPIRATION + ADAPTEUR POUR DETECTEUR DE GAZ OX
- TE DE RACCORDEMENT VIDE DN
- THEODOLITE DE CHANTIER DOUBLE VISION
- THEODOLITE DE CHANTIER T100+
- THERMOCOUPLE TYPE K
- THERMOMETRE TESTO + SONDE + SACOCHE
- THERMOMETRE 10 ENTREES
- THERMOMETRE CALIBRATEUR
- THERMOMETRE DE HAUTE PRECISION
- TUBE DE RACCORDEMENT A VIDE DN
- VANNE ISOLEMENT MANUELLE DN
- WATTMETRE 0,999 PROWATT
- MEGHOMMETRE CONTROLEUR D'ISOLEMENT
- MESUREUR D'EPaisseur PAR ULTRASONNS DM5E
- MICROVOLT METRE PJN MESURE DE THERMOCOUPLE
- NIVEAU DE PRECISION MECANICIEN 200M
- NIVEAU LASER ROTATIF AG300 HV + TREPIED + MIRE
- NIVEAU LASER ROTATIF RL50 + TREPIED + MIRE ROTATIF
- NIVEAU DE CHANTIER RUNNER 20/24 + TREPIED + MIRE
- NIVEAU LECTURE DIGITAL INCLINOMETRE
- NIVEAU LASER DE CANALISATION
- ENREGISTREUR POTENTIOMETRE A TRACE
- ENREGISTREUR DE PRESSION ET DE TEMPERATURE 0-500 BARS
- ENREGISTREUR RAPIDE PEIGNE 4 VOIES
- ENREGISTREUR RAPIDE PEIGNE 8 VOIES
- FUITE ETALON DN 25 OU 40
- HYGROMETRE TESTO 400 + SONDE
- HYGROMETRE NUMERIQUE SOLOMAT
- JAUGE PYRANI / PENNING



▲ Extractomètre 50KN



Scanner de béton HILTI Ferroskan PS300



◀ Détecteur de gaz Honeywell Microclip X3



▲ Caméra acoustique : détecteur de fuite de gaz



Endoscope OLYMPUS IPLEX



▲ Débitmètre à ultrasons portable TransPort PT878FC (mesure sur gaz)



En option
Transducteurs
Ø 50 - 60mm
Ø 200 - 300mm
Ø 15 - 50mm



En option
Sonde de température



En option
Mesureur d'épaisseur

▼ Débitmètre à ultrasons portable Trans-Port PT900 (mesure sur liquides)



Niveau laser BOSCH PRO GRL 300 HVG



Orbitool

USINAGE DE TUBES



» COUPE TUBE

- COUPE TUBE AXXAIR CC81
- COUPE TUBE AXXAIR CC121 / 122
- COUPE TUBE AXXAIR CC171 / 172
- COUPE TUBE AXXAIR CC221 / 222
- COUPE TUBE AXXAIR CC321 / 322
- COUPE TUBE AXXAIR CC421
- COUPE TUBE ORBITALUM GF4 / GF4 AVM / GF4 MVM
- COUPE TUBE ORBITALUM GF6 / GF6 AVM / GF6 MVM
- COUPE TUBE ORBITALUM GFX 3.0
- COUPE TUBE ORBITALUM GFX 6.6
- COUPE TUBE ORBITALUM GF8
- COUPE TUBE ORBITALUM GF12
- COUPE TUBE CR 133
- COUPE TUBE CT 133
- COUPE TUBE CT 761
- COUPE TUBE MANUEL 1/2 À 2" VIRAX
- COUPE TUBE METALLIQUE MANUEL
- COUPE TUBE 4 MOLETTE 4"
- COUPE TUBE 4 MOLETTE 6" À 8"
- COUPE TUBE 4 MOLETTE 8" À 12"
- COUPE TUBE 4" VIRAX
- COUPE TUBE MOLETTE GF TYPE MRA DIAMETRE 33.7 À 25.4
- COUPE TUBE OUVRANT 424 (4 MOLETTES)
- COUPE TUBE OUVRANT PNEUMATIQUE 610 SB
- COUPE TUBE PLASTIQUE D10 À D60
- COUPE TUBE PLASTIQUE D50 À D110
- COUPE TUBE PLASTIQUE D110 À D160

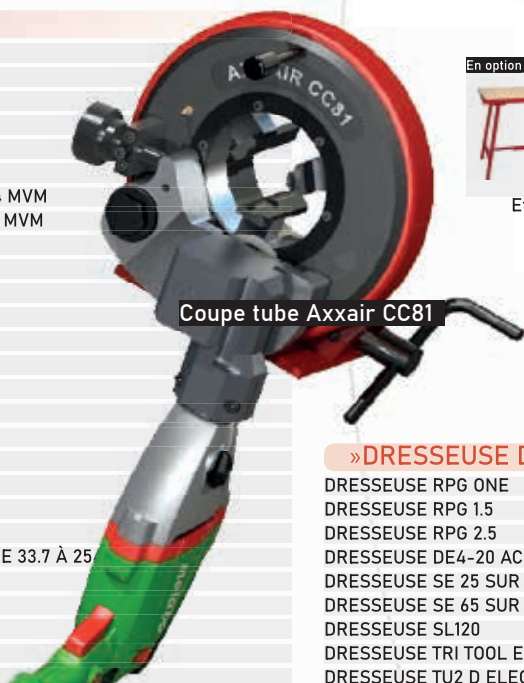

Coupe tube Axxair CC81

En option



Etabli



▲ Coupe tube Orbitalum GF4

» DRESSEUSE DE TUBE

- DRESSEUSE RPG ONE
- DRESSEUSE RPG 1.5
- DRESSEUSE RPG 2.5
- DRESSEUSE DE4-20 ACCU 9.6V
- DRESSEUSE SE 25 SUR ACCU
- DRESSEUSE SE 65 SUR ACCU
- DRESSEUSE SL120
- DRESSEUSE TRI TOOL ELECTRIQUE DIAMETRE 6.35 À 25.4
- DRESSEUSE TU2 D ELECTRIQUE 500W
- DRESSEUSE TUD C ELECTRIQUE 370W
- DRESSEUSE TUD ELECTRIQUE 750W
- DRESSEUSE TUD ELECTRIQUE 101 SPECIAL 4»



» SERTISSEUSE

- SERTISSEUSE RIDGID RP351
- SERTISSEUSE RIDGID RP352XL



TABLE DE MONTEUR
POINCONNEUSE

▼ Sertisseuse RIDGID RP351

18V

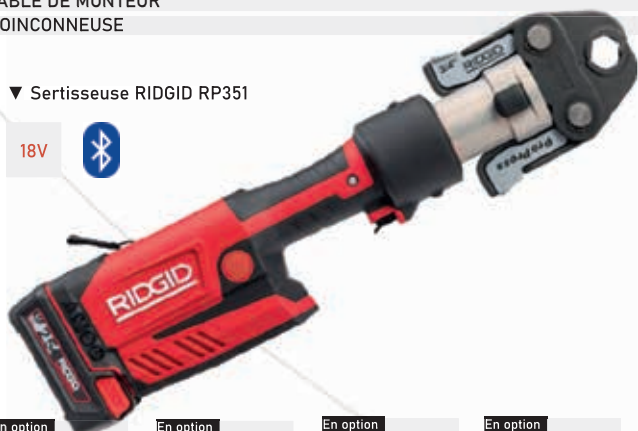

En option



Mâchoire 32KN V
V12 - V54

En option



Mâchoire 32KN TH
TH16 - TH50

En option



Mâchoire 32KN M
M15 - M54

En option



Mâchoire 32KN U
U14 - U50

» DUDJONNEUSE / EXTRUDEUSE

- DUDJONEUSE COMPLETE MA-900
- DUDJONEUSE COMPLETE 1050/400
- DUDJONEUSE COMPLETE 1752/R90
- DUDJONEUSE COMPLETE 1753/R190
- EXTRUDEUSE POUR TUBE DIAMETRE 12 À 22 MM
- EXTRUDEUSE POUR TUBE T55 TDRILL

▼ Guide coupe tube



Version avec système de verrouillage

◀ Chanfreineuse COFIM TU5



▲ Dresseuse de tube ORBITALUM RPG 4.5

»CHANFREINEUSE

- CHANFREINEUSE A TOLE B12
- CHANFREINEUSE A TOLE CHT20
- CHANFREINEUSE A TOLE M4000
- CHANFREINEUSE A TOLE OMCA 760
- CHANFREINEUSE A TOLE SKF20
- CHANFREINEUSE PROTEM TYPE US25
- CHANFREINEUSE PNEUMATIQUE GF REB14
- CHANFREINEUSE S25 PNEUMATIQUE
- CHANFREINEUSE S28 PNEUMATIQUE
- CHANFREINEUSE TKF 1525 TRUMPH
- CHANFREINEUSE TU2 PNEUMATIQUE
- CHANFREINEUSE TU3 E/P + 7 JEUX
- CHANFREINEUSE TU5 E + 9 JEUX
- CHANFREINEUSE TU10 PNEUMATIQUE
- CHANFREINEUSE TU12 CHARIOT
- CHANFREINEUSE TU12 E/P SANS CHARIOT



»CINTREUSE

- CINTREUSE 2" COMPLETE MINGORI
- CINTREUSE 2" COMPLETE VIRAX
- CINTREUSE 2" ELECTRIQUE MINGORI
- CINTREUSE 2" ELECTRIQUE RIDGID
- CINTREUSE 2" MANUELLE MINGORI
- CINTREUSE 2" MANUELLE VIRAX
- CINTREUSE 3" ELECTRIQUE MINGORI
- CINTREUSE 3" ELECTRIQUE RIDGID
- CINTREUSE 3" MANUELLE MINGORI
- CINTREUSE 4" MANUELLE MINGORI
- CINTREUSE ELECTRIQUE REMS 8 À 28
- FORME + CONTRE FORME POUR CINTREUSE



»FILIERE

- FILIERE ELECTRIQUE 2" RIDGID 690 AVEC TETE
- FILIERE ELECTRIQUE 2" RIDGID 700 + COFFRET
- FILIERE ELECTRIQUE 3" RIDGID 1233
- FILIERE ELECTRIQUE 4" RIDGID 1224
- FILIERE MANUELLE 1/2" À 1"1/2
- FILIERE MANUELLE " À 1"1/4
- MACHINE A FILETER ROTHENBERGER SUPERTRONIC 3 SE



»SCIAGE & CISAILLAGE

- SCIE CIRCULAIRE HITACHI BOIS CC14
- SCIE CIRCULAIRE PROMAC 309C
- SCIE À RUBAN PROMAC 923 VTC
- SCIE A RUBAN FEMI NG160
- PROMATIG 920
- SCIE SABRE ELECTRIQUE OU PNEUMATIQUE
- CISAILLE A TOLE 300 MM
- CISAILLE ELECTRIQUE 3MM EPAISSEUR
- CISAILLE HYDRAULIQUE 13 TONNES



»RAINUREUSE

- RAINUREUSE A TUBE ELECTRIQUE
- RAINUREUSE ELECTRIQUE LAR 35
- RAINUREUSE HYDRAULIQUE 2" À 12" RIDGID 9181
- RAINUREUSE TUBE MANUEL 2" À 6».

Cintreuse REMS CURVO40 22V



Filière ROTHENBERGER SUPERTRONIC

▼ Scie à ruban FEMI NG160



▼ Cisaille sans fil Editgrappa F130N T30

18V



Louez vos équipements, un levier en faveur de votre démarche RSE.

Réduction de l'empreinte carbone

La location favorise la mutualisation du matériel entre plusieurs utilisateurs, ce qui limite la production de nouveaux équipements.

Réduction de l'obsolescence technologique

En louant, l'entreprise bénéficie régulièrement de matériel à jour, plus performant et plus économe en énergie, sans avoir à gérer la revente ou la mise au rebut d'équipements obsolètes.

Amélioration de la sécurité

Le matériel loué est régulièrement contrôlé, et entretenu, conforme aux normes en vigueur. Cela réduit les risques d'accidents, améliore la fiabilité des équipements et contribue à de meilleures conditions de travail pour les utilisateurs.

Flexibilité et adaptation aux besoins réels

La location permet d'ajuster rapidement le parc matériel selon l'activité (pics de production, projets temporaires, saisonnalité). Cela évite la surconsommation de ressources et le stockage de matériel sous-utilisé.

Diminution des déchets et meilleure fin de vie des produits

Les matériels loués sont entretenus, réparés par des professionnels, ce qui prolonge leur durée d'usage. Cela s'inscrit dans une logique d'économie circulaire et réduit la quantité de déchets générés.

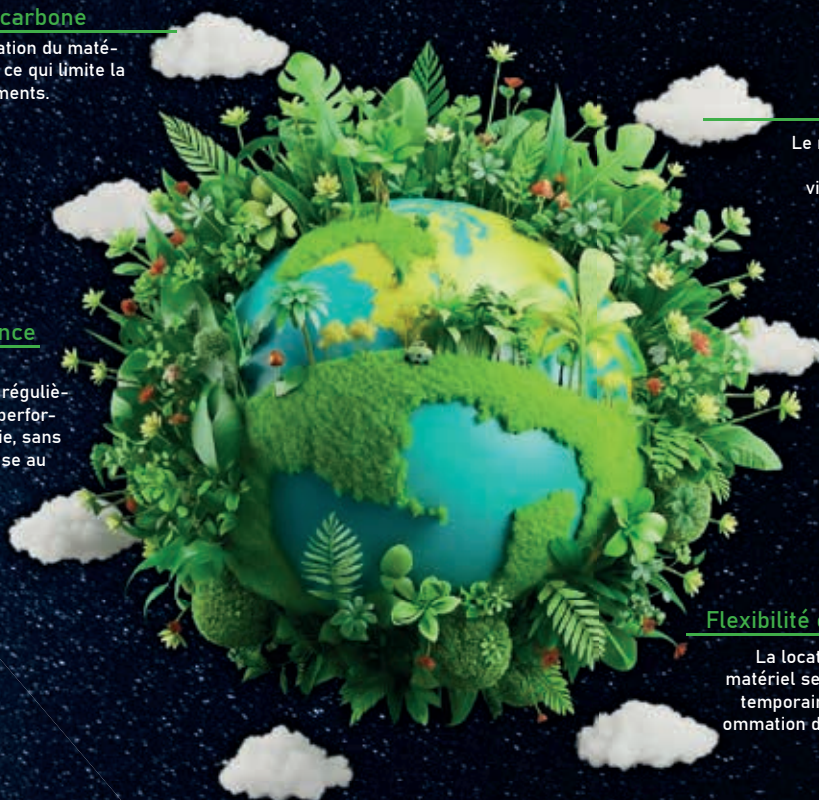

Les équipements fournis par Orbitool sont conformes aux normes CE. Les équipements soumis à une visite périodique sont fournis avec leur certificats.

Orbitool

OUTILLAGES A MAIN



▲ La caisse à outils prête à l'emploi

»CAISSE A OUTILS & COFFRETS

CAISSE À OUTIL TUYAUTEUR SALLE BLANCHE
CAISSE À OUTIL CALORIFIQUE
CAISSE À OUTIL ÉLECTRICIEN
CAISSE À OUTIL MÉCANICIEN
CAISSE À OUTIL MONTEUR
CAISSE À OUTIL MONTEUR EXTRA
CAISSE À OUTIL SOUDEUR
CAISSE À OUTIL TUYAUTEUR
COFFRET À CLIQUET 10 À 32
COFFRET À CLIQUET 22 À 46
COFFRET A CLIQUET CAMION 10 A 46
COFFRET DOUILLES À CHOC 19 À 42 - 16 PIÈCES COFF



»A FRAPPER

CLÉ À GRIFFE
CLÉ À CŒIL
CLÉ À FRAPPER ADP N°5 À 20 ADP
CLÉS À FRAPPER ADF N°50 À 70 ADF
CLÉ À FRAPPER N°30 À 49
CLÉ À FRAPPER N°50 À 70
CLÉ À FRAPPER N°70 À 130
CIMAS DIAMÈTRE 2» 5»



»CLE DYNAMOMETRIQUE

CLÉ DYNAMOMÉTRIQUE 0 À 20 MKG SAM
CLÉ DYNAMOMÉTRIQUE 1 À 10 MKG SAM
CLÉ DYNAMOMÉTRIQUE 5 À 50 MKG SAM
CLÉ DYNAMOMÉTRIQUE 45 À 170 MKG SAM
CLÉ DYNAMOMÉTRIQUE MANUELLE 1000 NM
CLÉ DYNAMOMÉTRIQUE MANUELLE 2000 NM



En option



Composition
Tuyauteur

En option



Composition
Soudeur

En option



Composition
Electricien

En option



Composition
Personnalisée



»SERRE JOINT

SERRE JOINT DE 80 A 600

PINCE A SERTIR MANUELLE A COSSE 120 MM2
PISTOLET A GRAVITE
PISTOLET A CO2
ETAU SERRE TUBE
EFFECTUEUR THERMATIQUE 10 TONNES + 25 TONNES GANSE



▲ Clé dynamométrique 1000 NM

Inclus



Certificat
d'étalonnage



Orbitool étalonne vos clés
dynamométriques : voir P.33



Clé à frapper

► Joint de maintien pour un usage en
main libre et une sécurité accrue



Meuleuse METABO 230mm 2600W

» PERCEUSE / PERFORATEUR

- PERCEUSE MAGNETIQUE PROMAC MB 40
- PERCEUSE VISSEUSE SUR ACCU
- PERCEUSE HILTI 36V MODÈLE 542
- PERFORATEUR MAKITA A BATTERIE
- PERFORATEUR BOSCH GBH 36
- PERFORATEUR BOSCH 800W GBH 3
- PERFORATEUR PIQUEUR GBH 7 + COFFRET
- PERFORATEUR PIQUEUR GBH 11 DE + COFFRET
- PERFORATEUR PIQUEUR GBH 2-50 + BATTERIE
- MARTEUR PERFORATEUR SDS-MAX 12,5 J
- MARTEUR PERFORATEUR SDS-MAX 19 J
- MARTEAU-PIQUEUR SDS-PLUS 2,6 J
- MARTEAU-PIQUEUR SDS-MAX 13 J
- MARTEAU-PIQUEUR SDS-MAX 23 J
- BRISE-BÉTON 62 J



En option



Foret (Lg & diam au choix)

▲ Perforateur SDS MAX BOSCH GBH8-45DV

» PONCEUSE / SATINEUSE

- PONCEUSE EXCENTRIQUE 400W, DIAM. 150MM
- PONCEUSE VIBRANTE 350W, PLATEAU 226X114MM
- PONCEUSE À BANDE 800W AVEC BRAS (LG BANDE = 520MM / LARGEUR = 3-16MM)
- PONCEUSE EXCENTRIQUE 18V, DIAM. 125MM
- PONCEUSE VIBRANTE 18V, PLATEAU TRIANGULAIRE 150X100MM
- PONCEUSE VARIANTE MATRIX
- SATINEUSE METABO SE17-200



» DECOUPEUSE / GRIGNOTEUSE

- GRIGNOTEUSE 1700W - 5MM
- GRIGNOTEUSE 18V - 1,6MM
- CISAILLES À TÔLE - 2,5MM
- CISAILLE UNIVERSELLE - 2 MM
- DÉCOUPEUSE À MATÉRIAUX 36V - DIAM. LAME 230MM
- SECATEUR ELECTRIQUE



» MEULEUSE

- MEULEUSE D'ANGLE 1200W DIAM. 125MM
- MEULEUSE D'ANGLE 2200W DIAM. 230MM
- MEULEUSE D'ANGLE 18V - 125MM
- MEULEUSE D'ANGLE 36V - 230MM
- MEULEUSE DROITE 18V
- MEULEUSE COMPACTE 18V - 76MM



◀ Satineuse METABO SE17-200

» RABOT

- RABOT 18V - LARGEUR RABOT 82MM / PROFONDEUR MAX 25MM
- RABOT 620W (LARGEUR RABOT 82MM / PROFONDEUR MAX 25MM)



» DÉFONCEUSE

- DÉFONCEUSE 2100W, PROFONDEUR MAX. 70MM



Meuleuse droite METABO GE 950G Plus



▲ Surfaceuse pour cordon de soudure METABO PFM 17

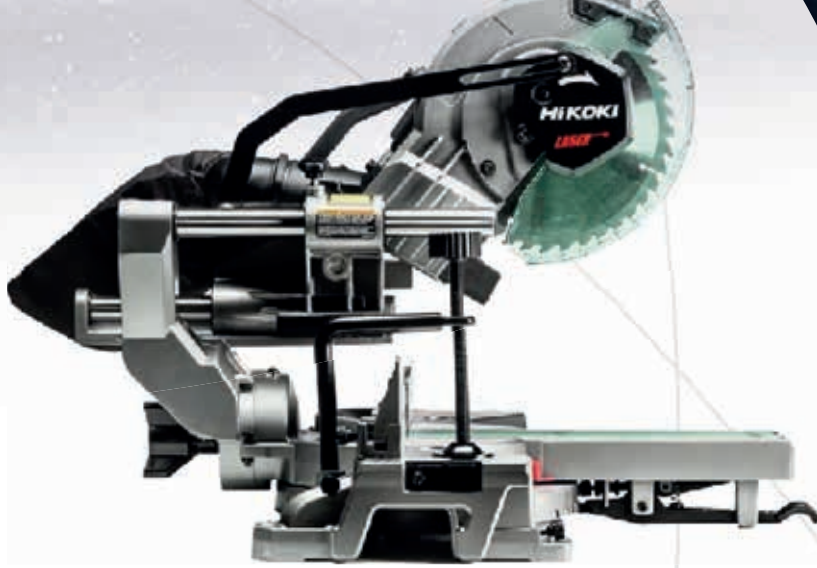

▲ Scie à onglet radiale (emcombement réduit) HIKOKI CF8 (Diam. lame 216mm)

» SCIES

- SCIE SABRE 18V - PROFONDEUR DE COUPE MAX 250MM
- SCIE SABRE ELECTRIQUE HITACHI DEM B5 0 A 440 MM
- SCIE SABRE ELECTRIQUE PNEUMATIQUE F/M 6/8 DE 5.0 A 440 MM
- SCIE SABRE ELECTRIQUE 1»1/2
- SCIE SABRE 1300W - PROFONDEUR DE COUPE 230MM
- SCIE ALTERNATIVE 480W POUR TUYAU DIAM. MAX 440MM
- SCIE SAUTEUSE 18V - PROFONDEUR DE COUPE MAX 155MM
- SCIE SAUTEUSE 650W - PROFONDEUR DE COUPE 90MM
- SCIE SAUTEUSE 780W - PROFONDEUR DE COUPE 150MM
- SCIE CIRCULAIRE À MÉTAUX
- SCIE CIRCULAIRE MAKITA 580
- SCIE CIRCULAIRE RIDGID 550 A DISQUE
- SCIE CIRCULAIRE RIDGID 600 A DISQUE CARBURE
- SCIE CIRCULAIRE 18V - DIAM. 165MM
- SCIE CIRCULAIRE 1400W - DIAM. 190MM
- SCIE CIRCULAIRE 2000W - DIAM. 270MM
- SCIE PLONGEANTE - DIAM. 165 MM
- SCIE PLONGEANTE 36V
- SCIE À ONGLET RADIALE 36V (ENCOMBREMENT RÉDUIT), DIAM. LAME 305MM
- SCIE À ONGLET RADIALE, DIAM. LAME 216 MM
- SCIE À ONGLET RADIALE (ENCOMBREMENT RÉDUIT)
- SCIE À ONGLET RADIALE 18V, DIAM. LAME 254MM
- SCIE OSCILLANTE - OUTIL MULTIFONCTIONS 300W
- SCIE OSCILLANTE - OUTIL MULTIFONCTIONS 18V
- SCIE SUR TABLE, DIAM. LAME 260MM, H COUPE MAX 93MM



Scie plongeante FESTOOL TS55



Scie sabre MAKITA JR3061T



◀ Ponceuse excentrique BOSCH GEX 40-150

» BOULONNEUSE A CHOCS

- BOULONNEUSE À CHOCS 18V - 700NM - 1/2
- BOULONNEUSE MAKITA TW1000 1200W - 1000 NM
- DOUILLE 1/2» À CHOC
- DOUILLE 1» A CHOC
- DOUILLE 3/4» À CHOC
- ADAPTATEUR 1/2 > 3/4
- ADAPTATEUR 1» > 1/2
- CARDAN 1», 1/2», 3/4»



- DÉCAPEUR THERMIQUE (TEMP. MAX 650°C)
- DECOUPE A FIL A CHAUD
- RAINUREUSE A BETON ELECTRIQUE



▲ Outil multifonctions BOSCH 18V



Boulonneuse à chocs MAKITA TW1000



▲ Décapeur thermique BOSCH GHG 23-66



Clé hydraulique ENERPAC S3000PX



▲ Clé hydraulique HYTORC MXT+

» OUTILS PNEUMATIQUES

- BOULONNEUSE A CHOC
- VISSEUSES/DEVISSEUSES PNEUMATIQUE
- MEULEUSE PNEUMATIQUE ANGLE
- MEULEUSE PNEUMATIQUE DROITE
- RACCORD AIR 25 METRES + RACCORDS
- PERCEUSE PNEUMATIQUE DIAMETRE 13
- PERFORATEUR PNEUMATIQUE DIAMETRE 16
- DRESSEUSE / SURFACEUSE PNEUMATIQUE
- MARTEAU PIQUEUR PNEUMATIQUE
- PINCE A INSERT PNEUMATIQUE
- PINCE A PIVOT POP PNEUMATIQUE
- SCIE PNEUMATIQUE



▼ Scie pneumatique FEIN



▼ Kit casse écrou



▼ Meuleuse d'angle pneumatique



En option

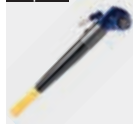

Bras alco

En option

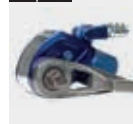

Bras de réaction coaxial

En option

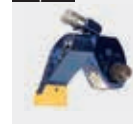

Bras de réaction arrière

▲ Coupe câble hydraulique manuel



» OUTILS HYDRAULIQUES

- CENTRALE HYDRAULIQUE + FLEXIBLE DIAMÈTRE 6.3 LG 5 M
- POMPE HYDRAULIQUE 700 BARS MANUELLE
- POMPE HYDRAULIQUE 700 BARS
- CLÉ HYDRAULIQUE 431 M/KG HYTORC
- CLÉ HYDRAULIQUE 539 M/KG HYTORC
- CLÉ HYDRAULIQUE 35K N.M ENERPAC
- BERRE HYDRAULIQUE MODÈLE P340 SEUL
- BERRE HYDRAULIQUE AVEC GROUPE + FLEXIBLE
- BERRE HYDRAULIQUE + CENTRALE 700 BARS 380 TRI
- PINCE A SERTIR HYDRAULIQUE A COSSE 6 A 240 MM2 / 10 A 400 MM2
- SERTISSEUSE HYDRAULIQUE RACCORDS SWAGelok
- CISAILLE HYDRAULIQUE SANS FIL EDILGRAPPA F130N T30
- CASSE ÉCROU HYDRAULIQUE

▼ Pompe hydraulique électrique HYDRAFORE

700
bars



▲ Cisaille mobile hydraulique HOLMATRO ICU05A30





Perceuse à colonne OPTIMACHINE DH 45G

»PERCEUSE A COLONNE

PERCEUSE À COLONNE 230V 1100W DIAM. DE FORAGE MAX 30 MM
 PERCEUSE À COLONNE 400V 850W DIAM. DE FORAGE MAX 28 MM
 PERCEUSE À COLONNE 400V 2200W DIAM. DE FORAGE MAX 40 MM

»PERCEUSE MAGNETIQUE

PERCEUSE MAGNETIQUE OMBRA
 PERCEUSE MAGNETIQUE PROMAC MB 30
 PERCEUSE MAGNETIQUE PROMAC MB 32
 PERCEUSE MAGNETIQUE BDS MABASIC

»CAROTTEUSE

CAROTTEUSE 230V, DIAM. FORAGE 8-162MM
 CAROTTEUSE SUR COLONNE 230V. DIAM. FORAGE 12-500MM
 CAROTTEUSE RB-3W RIGID + LUBRIFICATEUR
 CAROTTEUSE RB206 RIGID + LUBRIFICATEUR CAROTTEUSE
 CAROTTEUSE RB120 RIGID + LUBRIFICATEUR
 CAROTTEUSE + POMPE EAU DIAMÈTRE 152



▲ Perceuse magnétique BDS MABasic 200

»SCIE A RUBAN STATIONNAIRE

SCIE A RUBAN TRIPHASEE DIAM. MAX 225MM

»CHAUFFE ROULEMENT

CHAUFFE ROULEMENT NTN SNR SMART TEMP S



▲ Carotteuse RIDGID RB-3W avec lubrificateur



Scie à ruban FEMI N257 DADG

380V

▶ Chauffe roulement NTN SNR Smart TEMP S



OUTILLAGES ACCESSOIRES DE CHANTIER



Talkie Walkie Motorola R7 ATEX



» SECURITE

- BARRIERE DE SECURITE
- SIGNALIETIQUE
- SUR-CHAUSSURES DE SECURITE



» RIDEAUX & ECRANS DE SOUDURE

- ECRAN DE PROTECTION SOUDURE 2M
- ECRAN DE PROTECTION SOUDURE 2M + 2X BRAS 1M



» TENTES ET ABRIS

- TENTE DE SOUDAGE IGNIFUGÉE LONG.2M X LARG.2M X H.2M
- TENTE PLIANTE IGNIFUGÉE LONG.3M X LARG.3M X H.3,55M



- CUVE DE STOCKAGE FIOUL 1000L

» NACELLE ELEVATRICE

- NACELLE JLG ECOLIFT



» COMMUNICATION

- TALKIE WALKIE RADIO
- TALKIE WALKIE MOTOROLA ATEX

» ECHAFAUDAGES

- ECHAFAUDAGE TÉLESCOPIQUE (H. MAX 4M)
- ECHAFAUDAGE ROULANT (H. TRAVAIL 7,25M)
- ECHAFAUDAGE ROULANT (H. TRAVAIL 9,90M)



» ETABLIS ET SERVANTES

- ETABLI DE CHANTIER + 1 ETAU
- ETABLI DE CHANTIER + 2 ETAUX



» COFFRE DE CHANTIER

- COFFRE RENFORCE AVEC CADENAS
- COFFRE CHANTIER 2 M x 1 M
- COFFRE MÉCANICIEN
- COFFRE SOUDEUR
- COFFRE TUYAUTEUR
- COFFRE 650



▲ Mécanisme de levée innovant n'impliquant ni électricité ni système hydraulique.

► Nacelle élévatrice JLG ECOLIFT



Echafaudage DUARIB Teletower

► Tente de chantier

▼ Coffre de chantier



Orbitool

MACHINES & EQUIPEMENTS

ELECTRICITE



Groupe électrogène 15KVA + kit remorque



230V

2x
16A

▲ Groupe électrogène 7KVA

» GROUPE ELECTROGENE

- BERCE ELECTROGENE 4 KVA 220 DIESEL
- GROUPE ELECTROGENE 4 KVA 220 ESSENCE
- GROUPE ELECTROGENE 8 KVA 220 ESSENCE
- GROUPE ELECTROGENE 5 KVA DIESEL
- GROUPE ELECTROGENE 7 KVA DIESEL
- GROUPE ELECTROGENE 10 KVA DIESEL
- GROUPE ELECTROGENE 13 KVA DIESEL
- GROUPE ELECTROGENE 15 KVA DIESEL
- GROUPE ELECTROGENE 37 KVA DIESEL
- GROUPE ELECTROGENE 50 KVA DIESEL



En option



Kit brouette

» ARMOIRES DE CHANTIER

- ARMOIRE DE CHANTIER 220/380 160 A
- ARMOIRE DE CHANTIER 220/380 190 A
- ARMOIRE DE CHANTIER 220/380 À TRANSFO
- ARMOIRE DE CHANTIER 80 KVA
- ARMOIRE DE CHANTIER ÉLECTRIQUE 320 KVA
- ARMOIRE DE CHANTIER AVEC TRANSFORMATEUR INTEGRE



» RALLONGES ET ADAPTATEURS

- RALLONGE ELECTRIQUE 32,5 MM2 25 METRES 220 VOLTS
- RALLONGE ELECTRIQUE 32,5 MM2 20 METRES 220 VOLTS
- RALLONGE ELECTRIQUE 16,5 MM2 20 METRES 220 VOLTS
- RALLONGE ELECTRIQUE 4G6 MM2 20 METRES 220 VOLTS
- RALLONGE ELECTRIQUE 4G6 MM2 20 METRES 220 VOLTS
- RALLONGE ELECTRIQUE PRISES M/F 32AH 380V
- ENROULEUR 50 METRES 32X15
- ENROULEUR 50 METRES 32X15
- TOURET + RALLONGE ELECTRIQUE 25 METRES
- ADAPTATEURS 380V 5 PLOTS / 4 PLOTS



» ECLAIRAGE

- PROJECTEUR LED RECHARGEABLE 14V - 50W
- PROJECTEUR LED 220V SUR TREPIED - 20W
- PROJECTEUR LED 220V - 80W
- PROJECTEUR LED 360° - 220V SUR TREPIED
- BALADEUSE 24V
- RUBAN LED ECLAIRAGE CHANTIER
- PROJECTEUR LED ATEX



» ALIMENTIONS & TRANSFORMATEURS

- ALIM STABILISÉE 0 À 60 V / 0 À 100 V
- ALIM STABILISÉE 500 V 2 A
- AUTOTRANSFO 220/380 TRI 30 KW
- AUTOTRANSFO 220/380 TRI 50 KW
- BOÎTIER TRANSFO 220 V / 24 V 2 SORTIES
- TRANSFORMATEUR 230V / 110V
- TRANSFORMATEUR DISJONCTEUR 3,5 - 8 - 16 KVA
- TRANSFORMATEUR 220V / 24V / 380V 2 SORTIES



▶ Armoire / transformateur électrique

110V 230V

380V

▼ Rallonge 380V



Rubans LED de chantier



Nettoyeur Haute Pression KARCHER



▲ Nettoyeur thermique haute pression

» NETTOYEUR HAUTE PRESSION

- NETTOYEUR HAE HP EAU CHAUDE ELECTRIQUE
- NETTOYEUR HAE HP FROID ELECTRIQUE
- NETTOYEUR HAE HP FROID THERMIQUE
- NETTOYEUR HP THERMIQUE 200 BARS
- NETTOYEUR HP ELECTRIQUE 180 BARS



» TUYAUX & RACCORDS

- TUYAU POMPIER DIAM 60/ 70 / 80
- RACCORD DERIVATION Y DIAM 80
- RACCORD POMPIER TYPE GUILLEMIN



» POMPE DE RELEVAGE

- POMPE DE RELEVAGE, MONOPHASÉE, EAUX CHARGÉES, 20M3/H
- POMPE DE RELEVAGE, MONOPHASÉE, EAUX CHARGÉES, 50M3/H
- POMPE DE RELEVAGE, TRIPHASÉE, EAUX CHARGÉS, 120M3/H
- POMPE DE RELEVAGE, TRIPHASÉE, EAUX CHARGÉS, 200M3/H
- POMPE POUR HUILE ET CORPS GRAS
- POMPE VIDE CAVE ELECTRIQUE + FLEXIBLE
- POMPE VIDE CAVE THEPMATIK + FLEXIBLE



» GROUPE DE TRANSFERT

- GROUPE DE TRANSFERT HUILE 230V 25L/MIN
- GROUPE DE TRANSFERT GASOIL 230V 50L/MIN
- GROUPE DE TRANSFERT ESSENCE 230V 50L/MIN
- GROUPE DE TRANSFERT ADBLUE 230V 30L/MIN
- POMPE A PISTON MANUEL TRANSFERT GASOIL / ESSENCE



CONGELATEUR GIVREUR DE TUYAUX VIRAX SIBERIA 2"



Congélateur de tuyaux VIRAX Siberia 2"

▼ Groupe de transfert d'huile



Pompe de relevage triphasée eaux chargées



Système de filtration TEKA DUST00



Chauffage au fioul

»CHAUFFAGE

- CHAUFFAGE ELECTRIQUE 3KW
- CHAUFFAGE ÉLECTRIQUE 9KW
- CHAUFFAGE ELECTRIQUE 15KW
- CHAUFFAGE AÉROTHERME ÉLECTRIQUE 15 KW
- PARASOL CHAUFFANT MOBILE GAZ PROPANE
- CHAUFFAGE AU FIOUL ZENITH 50
- CHAUFFAGE AU FIOUL 46.4 KW 1200 M²/H
- CHAUFFAGE AU FIOUL 74.7 KW 2500 M²/H
- CHAUFFAGE AU FIOUL COMBUSTION DIRECTE
- CHAUFFAGE AU FIOUL 70 L
- CHAUFFAGE AU GAZ MOBILE
- CHAUFFE PULSE PROPANE GM
- CHAUFFE ROULEMENT + BARRES
- CAISSE À OUTIL CALORIFIQUE

▼ Chauffage électrique 9KW



▲ Ventilateur mobile

»SECHEUR

- SECHEUR BRIK 330 M3/H
- SECHEUR D'AIR 600 A

»ASPIRATION & VENTILATION

- ASPIRATEUR COBRA DIAMÈTRE 170 + GAINÉ 6 M 220 V
- ASPIRATEUR COBRA DIAMÈTRE 250 + GAINÉ 6 M 220 V
- ASPIRATEUR SUPER COBRA DIAMÈTRE 170 + GAINÉ 6 M 380 V
- ASPIRATEUR SUPER COBRA DIAMÈTRE 170 PNEUMATIQUE
- ASPIRATEUR DE FUMÉE MOBILE À FILTRE
- ASPIRATEUR EAU ET POUSSIÈRE 21 L 1 MOTEUR
- ASPIRATEUR EAU ET POUSSIÈRE 21 L 2 MOTEURS
- ASPIRATEUR EAU ET POUSSIÈRE 80 L PNEUMATIQUE
- ASPIRATEUR EAU ET POUSSIÈRE 100 L 3 MOTEURS - 220 V
- VENTILATEUR MOBILE 11700 M3/H

▼ Aspirateur eau et poussières



▲ Compresseur à piston 100L

»SYSTEMES D'ASPIRATION ET DE FILTRATION

- TEKA FILT00
- TEKA DUST00

»COMPRESSEURS

- COMPRESSEUR A VIS AUTOMOTEUR 1100 L 25 M3/H
- COMPRESSEUR AUTOMOTEUR 7500 L 35 M3/H
- COMPRESSEUR ELECTRIQUE 600L 3900 TRI
- COMPRESSEUR ELECTRIQUE 200L 2800 MONO
- COMPRESSEUR ELECTRIQUE 100L 2800 380V TRI
- COMPRESSEUR 50L 2800

»CLIMATISATION

- CLIMATISEUR 2,6KW
- CLIMATISEUR 6,1KW
- CLIMATISEUR 7,3KW



Système de filtration pour soudage TEKA FILT00

Nacelle élévatrice JLG ECOLIFT

AIMANT MAGNÉTIQUE 1 TONNE LEVE-TOLE
 CHENILLETTE ACIER
 COUSSIN AIR 20 TONNES / 30 TONNES
 DIABLE
 EQUILIBREUR DE CHARGE
 ECHAFFAUDAGE
 ELINGUE DE 1 A 10 TONNES - DE 1 A 10M
 FLEXIBLE HP LG 5 METRES + BOUCHON COUPLEUR F
 FLEXIBLE X 2 + REPARTITEUR 2 VOIES + BOUCHONS
 FLEXIBLE X 4 + REPARTITEUR 4 VOIES + BOUCHONS
 GRIPPE PORTE PALAN 2 A 5 TONNES
 PORTIQUE 1T A 5T SUR ROULEAU
 POULIE DE RENVOI 1T/2T/3T/5T
 TANK ROULEUR DIRIGEABLE 12 TONNES
 TANK ROULEUR FIXE 6 TONNES (LA PAIRE)
 TRANSPALETTE MANUEL 2 TONNES
 PESON
 GRUE D'ATELIER 1T / 2T/ 3T / 5T
 POTENCE DE LEVAGE 300KG - 1000 KG
 LEVE-GAINE

» PALAN A LEVIER

PULL LIFT 1.5 TONNE 1.5 METRE A CHAINE
 PULL LIFT 3 TONNE 1.5 METRE A CHAINE
 PULL LIFT 6 TONNES 1.5 METRE A CHAINE



» CRIC

CRIC A TALON HYDRAULIQUE 5 TONNES + MANCHE
 CRIC A TALON HYDRAULIQUE 10 TONNES + MANCHE
 CRIC A TALON HYDRAULIQUE 25 TONNES + MANCHE
 CRIC FORESTIER 5 TONNES



» CHARIOT

CHARIOT DIRIGEABLE 12 TONNES
 CHARIOT PORTE PALAN A CHAINE 10 TONNES MANUEL
 CHARIOT PORTE PALAN A POUSSER 1 TONNE
 CHARIOT PORTE PALAN A POUSSER 5 TONNES
 CHARIOT PORTE PALAN A POUSSER 10 TONNES



» POMPE HYDRAULIQUE

POMPE HYDRAULIQUE MANUELLE
 POMPE HYDRAULIQUE SUR BATTERIE



Ensemble vérin et pompe avec flexible



▲ Vérins hydraulique simple effet (capacité jusqu'à 105T)

» VERIN

VERIN CREUX HYDRAULIQUE 20T - ALES 27 - HF 270 - COURSE 152
 VERIN CREUX HYDRAULIQUE 60T ALES 54 - HF 322 - COURSE 70
 VERIN CREUX HYDRAULIQUE 100T ALES 90 - HF 320 - COURSE 70
 VERIN HYDRAULIQUE 100T DOUBLE EFFET - HF 229 - COURSE 150
 VERIN HYDRAULIQUE 200T DOUBLE EFFET - HF 212 - COURSE 50
 VERIN HYDRAULIQUE 200T DOUBLE EFFET - HF 154 - COURSE 60
 VERIN STD HYDRAULIQUE 40 TONNES - HF 271 - COURSE 160
 VERIN BAS HYDRAULIQUE 40 TONNES - HF 108 - COURSE 50
 VERIN ULTRA BAS HYDRAULIQUE 20 TONNES - HF 50 - COURSE 11
 VERIN ULTRA BAS HYDRAULIQUE 40 TONNES - HF 50 - COURSE 15
 VERIN ULTRA BAS HYDRAULIQUE 140 TONNES - HF 95 - COURSE 15



» TIRE FORT

TIRE FORT 6.0 TONNE + CABLE 20 METRES
 TIRE FORT 16 TONNES + CABLE 20 METRES
 TIRE FORT 3.2 TONNES HYDRAULIQUE
 TIRE FORT 3.2 TONNES HYDRAULIQUE + CENTRALE TIRE FORT 3.2 TONNES + CABLE 20 METRES



» ECARTEUR DE BRIDE

ECARTEUR DE BRIDE 0.9T
 ECARTEUR DE BRIDE 5T
 ECARTEUR DE BRIDE 14T



» SERVANTE DE TUBE

SERVANTE DE TUBE AVEC TETE EN V
 SERVANTE A TUBE A ROULEAU
 SERVANTE A TUBE EN 4 BILLES



» PALAN PNEUMATIQUE

PALAN PNEUMATIQUE 1 T - 10/20 METRES
 PALAN PNEUMATIQUE 2 T - 20 METRES
 PALAN PNEUMATIQUE 3 T - 25 METRES
 PALAN PNEUMATIQUE 5 T - 13 METRES
 PALAN PNEUMATIQUE 6 T - 25 METRES
 PALAN PNEUMATIQUE 10 T - 10 METRES



▲ Grue d'atelier (capacité 1T)

Le palan électrique à chaîne est destiné au levage de charges. Il est contrôlé avec une télécommande filaire ou sans fil. Il peut être installé de manière fixe, monté sur une potence, suspendu à un pont roulant ou fixé à un chariot, motorisé ou manuel.

► Palan motorisé à chaîne HADEF (capacité jusqu'à 5T)

En option



Commande sans fil



Table tournante Orbitalum DVR

» TREUIL

- TREUIL DE HALLAGE 15 TONNES 170 METRES CABLE - 380V
- TREUIL DE HALLAGE 15 TONNES PNEUMATIQUE - 100 M DE CABLE
- TREUIL DE LEVAGE 2.0 TONNE 20 METRES CABLE - 220V
- TREUIL DE LEVAGE 0.5 TONNES 85 METRES CABLE - 220V
- TREUIL DE LEVAGE 1.0 TONNE 60 METRES CABLE - 380V
- TREUIL DE LEVAGE 1.0 TONNE 80 METRES CABLE - 380V
- TREUIL DE LEVAGE 2.0 TONNES 80 METRES CABLE - 380V
- TREUIL DE LEVAGE 3.0 TONNES 180 METRES CABLE - 380V



▲ Vireur (capacité 20T)



► Positionneur (capacité 1T)

» VIREUR

- JEU DE VIREURS 5 TONNES
- JEU DE VIREURS 10 TONNES
- JEU DE VIREURS 15 TONNES
- JEU DE VIREURS 20 TONNES
- JEU DE VIREURS 30 TONNES
- JEU DE VIREURS 40 TONNES
- JEU DE VIREURS 50 TONNES GALETS ACIER
- JEU DE VIREURS 100 TONNES GALETS ACIER

» POSITIONNEUR

- POSITIONNEUR DE SOUDAGE 35 KG
- POSITIONNEUR DE SOUDAGE 100 KG
- POSITIONNEUR DE SOUDAGE 200 KG
- POSITIONNEUR DE SOUDAGE 600 KG
- POSITIONNEUR DE SOUDAGE 2000 KG
- POSITIONNEUR DE SOUDAGE 2500 KG
- POSITIONNEUR ROTATIF ORBITALUM DVR

▼ Portique (capacité 2T)

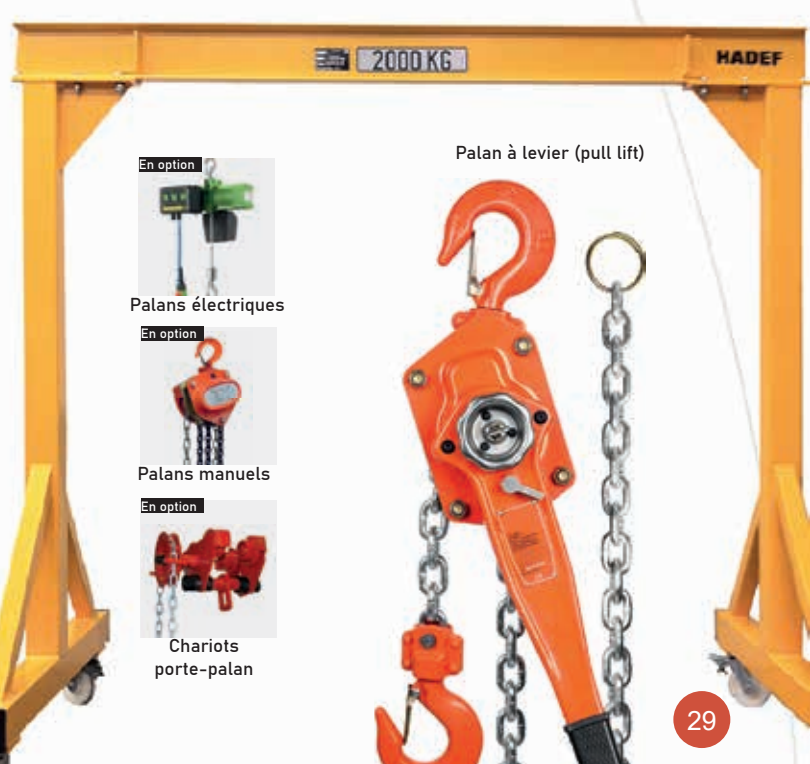

En option



Palans électriques

En option



Palans manuels

En option



Chariots porte-palan

Palan à levier (pull lift)



Orbitool prend en charge vos appareils de levage pour leur maintenance périodique : voir P.33

Orbitool

CONSOMMABLES PIECES DETACHEES & EPI

NOTRE SELECTION FOURNITURES A LA VENTE
CONTACTEZ NOUS POUR DECOUVRIR TOUTES NOS REFERENCES



▲ Lame de scie GF
Diam. disponible : 63 / 68 / 80 / 83

» CONSOMMABLES SOUDAGE

- ELECTRODES ENROBEES
- FIL TIG POUR SOUDAGE TIG
- FIL POUR SOUDAGE MIG/MAG
- FIL FOURRES
- ELECTRODES TUNGSTENE (DIAM 1 -4MM)
- ELECTRODES TUNGSTENE AFFUTES (SUR MESURE)



» TORCHES & CONSOMMABLES TIG

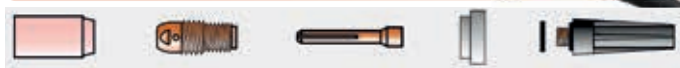

- BUSES CERAMIQUES
- PINCES PORTE TUNGSTENE
- BOUCHONS
- DIFFUSEURS
- BAGUES ISOLANTES
- TORCHE DE SOUDAGE TIG A LAMELLE (TG9/17/18/20/26)

» TORCHES & CONSOMMABLES MIG

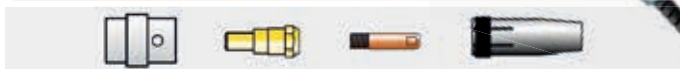

- BUSES
- DIFFUSEURS
- TUBE CONTACT
- GAINE/LINER POUR FIL MIG
- TORCHE DE SOUDAGE MIG

» TORCHES PLASMA & CHALUMEAUX



» PROTECTION DU SOUDEUR

- CAGOULES PASSIVES
- CAGOULES AUTOMATIQUES
- GANTS DE SOUDAGE TIG / MIG
- VERRE DE PROTECTION
- VETEMENTS CUIR



» DECOUPE

- LAME DE SCIE GF / AXXAIR
- LAME DE SCIE A RUBAN
- LAME DE SCIE SABRE
- LAME DE SCIE OSCILLANTE
- PLAQUETTE CARBURE POUR DRESSEUSE
- OUTIL A CHANFREINER
- MOLETTE POUR COUPE TUBE
- HUILE DE COUPE
- DISQUE A TRONCONNER



» ACCESSOIRES SOUDAGE

- CABLE MASSE
- CABLE ARC
- PINCES ET ACCESSOIRES DE BRANCHEMENT
- RACCORD GAZ ALTOP / STAUBLI
- TUYAU GAZ



» ABRASIFS

BROSSES INDUSTRIELLES
 OUTILS DE PONCAGE ET POLISSAGE
 MEULES SUR TIGE
 OUTILS DE FRAISAGE
 DISQUE A LAMELLES
 DISQUE A EBARBER
 BANDES ABRASIVES

» PERCAGE

FORETS
 FRAISES A CAROTTER
 SCIE TREPANS
 TARAUDS



» GAMME PMUC EDF

» DISQUE PMUC

MEULE D'EBARBAGE DIAM. 115 A 230MM
 MEULE PLATE DE TRONCONNAGE DIAM. 115 A 230MM
 MEULE PLATE DE TRONCONNAGE A MOYEU DEPORTE DIAM. 115 A 230MM

» ABRASIFS PMUC

» PRODUITS DE RESSUAGE PMUC

» PRODUITS DE MAGNETOSCOPIE PMUC



» LIQUIDES & PRODUITS

DEGRAISSANT
 DECAPANT
 PASSIVANT

» CONSOMMABLES PMUC

DEGRIPPANT LUBRIFIANT
 SOLVANT
 GRAISSE PMUC
 HUILES PMUC
 HUILES DE COUPE PMUC
 LUBRIFIANT SEC PMUC
 COLLES & MASTIC PMUC
 FIXATION BAGUE & ROULEMENT



» PAPETERIE, ADHESIFS

ROULEAUX IMPRIMANTES ETIQUETEUSE
 RUBANS ADHESIFS



» HYGIENE

BALAIS, LAVE-SOLS, SERPILLIERES, SEAUX
 SACS POUBELLES, BACHES
 OUATE, CHIFFONS, EPONGES
 LINGETTES, SAVONS, GELS DESINFECTANTS



» EPI

EQUIPEMENTS DE SIGNALISATION
 CASQUES
 LUNETTES DE PROTECTION
 MASQUES DE PROTECTION
 GANTS
 CHAUSSURES DE SECURITE
 VESTES ET GILETS
 T SHIRT ET POLOS
 PANTALONS



Ceci n'est qu'un aperçu de nos fournitures à la vente, contactez nous pour découvrir l'ensemble de la gamme !



» REPARATIONS DE VOS EQUIPEMENTS

L'équipe dédiée au soudage orbital :



Patience et minutie sont les maîtres mots de notre équipe chargée de la maintenance et réparation des éléments de soudage orbital. Tels des horlogers, ces «chirurgiens» démontent et nettoient les équipements qui leur sont confiés, localisent les éléments défectueux et procèdent à leur remplacement. La précision est de mise car ces techniciens interviennent sur des micro-pièces ou sur des composants électroniques.

Et chez Orbitool, leur savoir faire est régulièrement mis à l'épreuve avec l'entretien de notre parc locatif :

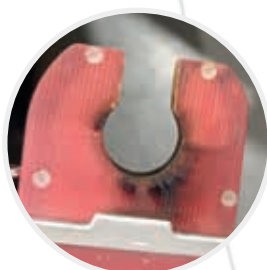
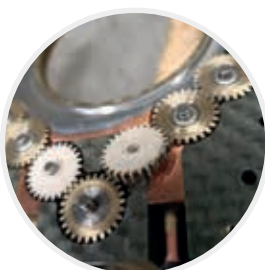

L'équipe tout matériel industriel :

Les couteaux suisse de l'équipe : mécanique, électricité, hydraulique..., ces techniciens savent ce que signifie la polyvalence et chez Orbitool, ils sont servis ! Avec notre parc électroportatifs (perceuses, scies à ruban, lampes de chantier...), vireurs, postes à souder, refroidisseurs, polyfuseuses, pompes, vérins et bien d'autres, tout ou presque est déjà passés entre leurs mains. En complément de l'expérience : formation régulière et validation des aptitudes avec un organisme de formation.





» ETALONNAGE DE VOS EQUIPEMENTS

- EQUIPEMENTS THERMODYNAMIQUES
- EQUIPEMENTS MECANIQUES
- EQUIPEMENTS ELECTRIQUES
- EQUIPEMENTS DEBITMETRIQUES
- EQUIPEMENTS DIMENSIONNELS
- EQUIPEMENTS ACOUSTIQUES
- EQUIPEMENTS ANALYTIQUES



La calibration peut être effectuée sur site ou dans notre atelier, pour certains équipements spécifiques ceux ci pourront être confiés en toute transparence à un de nos laboratoires partenaires accrédités.

» PREVENTION & CONTROLES PERIODIQUES

L'entretien périodique fait parti intégrante des missions de notre service technique. Pour certains équipements qui réclament une visite périodique ou un test de conformité, ceux ci peuvent nous être confiés, après passage au laboratoire, une attestation de conformité sera établie.



Besoin d'une prise en charge d'un équipement ?



(+33) 04 76 96 48 85

contact@orbitool.fr

Avant de procéder à toute réparation, un devis est systématiquement établi avec le détail des pièces à changer ainsi que le volume de main d'oeuvre.

▲ Etalonnage des manomètres



▼ Etalonnage des postes à souder



▼ Etalonnage des clé dynamométriques



Thermomètre

Oxygénomètre

Jauge d'épaisseur

Détecteur de gaz

Hydromètre

Luxmètre

Et bien d'autres...

Orbitool

Avec la location

Vous louez uniquement ce dont vous avez besoin !

Un doute ? Une question ?

Contactez nous pour définir ensemble la solution adaptée à vos travaux



(+33) 04 76 96 48 85

contact@orbitool.fr

Avec les conseils de mon expert

Orbitool

Je choisis le matériel approprié à mon chantier.

+

Je décide de ce que je veux louer ou acheter.

= J'obtiens mon pack personnalisé et un tarif ajusté.

Ma demande de devis en ligne,
C'est possible !

J'ajoute mes articles au panier, je valide, et un expert prend contact avec moi.



www.orbitool.fr



Exemple de configuration personnalisée

ORBIMAT 180SW

LOCATION

1x



ORBIWELD 38S

LOCATION

1x



ORBIWELD 115S

LOCATION

1x



DIAM. 12,7 / 15,88 / 25,40

LOCATION

3x



DIAM. 80,90

LOCATION

1x



ORBITALUM RPG 1.5



COUTEAU DRESSEUSE



ORBITALUM RPG 2.5



ORBITALUM GF4

LOCATION

1x



LAME DE SCIE GF

ACHAT

3x



ETABLI POUR SCIE GF



MANOMETRE GCE

ACHAT

1x



DOUBLE COLONNE



TUNGSTENE SUR MESURE

ACHAT

10x



AFFUTEUSE TUNGSTENE



TUNGSTENE





Configuration de soudage orbital «Prêt à souder»

Orbitool avec orbitalum
orbital | cutting + welding

Pack comprenant :

- Générateur Orbitalum 180SW Plus avec refroidisseur intégré
- Tête de soudage Orbitalum OWX 3.0 + Set de coquilles
- Dresseuse Orbitalum RPG 1.5 + Set de coquilles RPG 1.5
- Oxygénomètre Orbitalum ORBMAX
- Manomètre double colonne LE LORRAIN
- Affûteuse de tungstène Orbitalum ESG+

Consommables :

- Tungstène affûté sur mesure pour OWX 3.0 selon diamètre défini à la commande.
- Couteau de rechange pour dresseuse de tube

Orbitool

EXPERT EN MATERIEL INDUSTRIEL

VENTE
LOCATION
REPARATION

(+33) 04 76 96 48 85

contact@orbitool.fr

Plus de 20 ans d'expertise
dans le service aux professionnels de l'industrie !



Ma demande de devis en ligne,
C'est possible !

INDEX

A

ABRIS	24
AFFUTEUSE D'ELECTRODES	7
ALIMENTIONS	25
ARMOIRES DE CHANTIER	25
ASPIRATEUR	27
ASPIRATEUR COBRA	27

B

BALADEUSE	25
BARRIERE DE SECURITE	24
BOULONNEUSE A CHOCS	21
BOUTEILLE GAZ	13
BRISE-BÉTON	20

C

CAGOULES	30
CAISSE A OUTILS	19
CAMERA THERMIQUE	14
CAROTTEUSE	23
CASQUES	31
CASSE ÉCROU	22
CHALUMEAU	13
CHALUMEAU AIR CHAUD	11
CHANFREINEUSE	17
CHARIOT	13
CHARIOT PORTE PALAN	28
CHAUFFAGE	27
CHAUFFE ROULEMENT	23
CHAUSSURES	31
CHAUSSURES DE SECURITE	24
CINTREUSE	17
CISAILLE HYDRAULIQUE	22
CLAMPS DE SOUDAGE	9
CLE A CHOCS	21
CLÉ À FRAPPER	19
CLÉ DYNAMOMÉTRIQUE	19
CLIMATISATION	27

COFFRE DE CHANTIER	24
COFFRET À CLIQUET	19
COFFRET TIG	9
COMPRESSEURS	27
CONGELATEUR DE TUYAU	26
COQUILLES DE SERRAGE	4
COUPE TUBE	16
CRIC	28

D

DEBIMETRE A ULTRASONS	15
DÉCAPEUR THERMIQUE	21
DECOUPEUR PLASMA	13
DÉFONCEUSE	20
DÉPORTEUR ELECTRODE	5
DESOVALISATEUR	10
DETECTEUR 4 GAZ	14
DETECTEUR DE FUITE A HELIUM	14
DEVIDOIR POSTE MIG	9
DRESSEUSE DE TUBE	16
DUDJONNEUSE	16
DUROMETRE	15

E

ECHAFAUDAGES	24
ECRANS DE SOUDURE	24
ELECTRO SOUDABLE	10
ELINGUE	28
ENDOSCOPE	14
ETABLI DE CHANTIER	24
ETUVE DE MAINTIEN	8, 9
ETUVE PVC	10
EXTRACTOMETRE	15
EXTRUDEUSE	11

F

FILIERE	17
---------	----

FILTRATION	27
------------	----

G

GANTS	31
GAS BOOSTER	14
GENERATEUR DE SOUDAGE ORBITAL	4, 7
GEO MEMBRANE	11
GRIGNOTEUSE	20
GROUPE AUTONOME DE SOUDURE	9
GROUPE DE TRANSFERT	26
GROUPE ELECTROGENE	25

H

HYGROMETRE	15
------------	----

I

IMPRIMANTE ETIQUETEUSE	11
INERTAGE	9
INNERSHIELD	8

K

KARCHER	26
---------	----

L

LUXMETRE	15
----------	----

M

MANO DETENDEURS	14
MANOMETRES	13
MARTEAU-PIQUEUR	20
MESUREUR D'EPaisseur	15
MEULEUSE	20

N

NACELLE ELEVATRICE	24
NETTOYEUR HAUTE PRESSION	26
NIVEAU DE PRECISION	15

NIVEAU LASER	15
--------------	----

O

OXYGENOMETRE	14
--------------	----

P

PALAN	28
PERCEUSE	20
PERCEUSE A COLONNE	22, 23
PERCEUSE MAGNETIQUE	23
PERFORATEUR	20
PINCE AMPEREMETRIQUE	15
PLASMA	13
POLYFUSEUSE BOUT A BOUT	10
POLYFUSEUSE INFRAROUGE (IR)	10
POLYFUSEUSE PAR EMBOITURE	10
POLYFUSEUSE WNF	10
POMPE D'PREUVE	14
POMPE DE RELEVAGE	26
POMPE HYDRAULIQUE	22
POMPE PRIMAIRE	14
PONCEUSE	20
POSITIONNEUR	29
POSTE MIG / SEMI AUTO	8, 9
POSTE TIG AC/DC	8
POSTE TIG DC	8
POTENCE DE LEVAGE	28
PROJECTEUR	25

R

RABOT	20
RACLEUR DE TUBE	10
RADIO	24
RAINUREUSE	17
RALLONGE COMMANDE A DISTANCE	5
RALLONGE ELECTRIQUE	25

RALLONGE ORBITALE	5
RIDEAUX	24
RUGOSIMETRE	15

S

SCANNER DE BETON	14
SCIE À ONGLET RADIALE	21
SCIE A RUBAN	17, 23
SCIE CIRCULAIRE	21
SCIE PLONGEANTE	21
SCIE SABRE	21
SCIE SAUTEUSE	21
SCIE SUR TABLE	21
SECHEUR	27
SERRE JOINT	19
SERTISSEUSE	16
SERVANTE DE TUBE	28

T

TACHYMETRE	15
TALKIE WALKIE	24
TENTES	24
TETE DE SOUDAGE ORBITAL	5
THEODOLITE	15
THERMOMETRE	15
TIRE FORT	28
TORCHE DE SOUDAGE	9, 30
TRANSFORMATEURS	25
TRANSPALETTE	28
TREUIL	29
TUYAUX	26

V

VENTILATEUR	27
VERIN	28, 30, 31
VIREUR	29



Venez découvrir
notre showroom !